

Unidades de refrigeración para montaje en puerta o pared

Manual de instalación, funcionamiento y mantenimiento



NXT-NOX



TABLA DE CONTENIDOS

1. INFORMACIÓN GENERAL	3
1.1 Resumen	3
1.2 Finalidad del manual	3
1.3 Símbolos incluidos en este manual	3
1.4 Conservación de documentos.....	3
1.5 Actualizaciones	3
1.6 Características técnicas	3
1.7 Aplicación de la unidad de refrigeración	3
1.7.1 Uso previsto	3
1.7.2 Uso incorrecto.....	3
2. INFORMACIÓN TÉCNICA	3
2.1 Principios de funcionamiento.....	3
2.2 Dispositivos de seguridad	3
3. SUMINISTRO.....	4
4. TRANSPORTE Y MANIPULACIÓN.....	4
5. INSTALACIÓN	4
5.1 Instalación de versiones de instalación externa	4
5.2 Instalación de versiones de instalación semiempotrada	4
6. TUBO DE SALIDA DE CONDENSACIÓN.....	4
7. CONEXIÓN ELÉCTRICA	4
7.1 Modelos bifásicos.....	5
7.2 Modelos trifásicos	5
7.3 Pines de alarma (figura F.15).....	5
7.4 Secuenciación (opcional) (figura F.17)	5
7.5 ModBus (opcional) (figura F.18).....	5
8. PRIMERA PUESTA EN MARCHA Y REGULACIÓN	5
8.1 Termostato electrónico.....	5
8.2 Placa electrónica.....	5
8.3 Pantalla remota (figura F.20).....	5
9. MANTENIMIENTO	5
10. EXTRACCIÓN Y DESMONTAJE.....	5
11. SOLUCIÓN DE PROBLEMAS.....	6
12. PICTOGRAMAS	7
13. DATOS TÉCNICOS F.21	10
14. RENDIMIENTO F.22.....	14
15. DIMENSIONES F.23.....	16
15. DIMENSIONES F.23.....	18
16. PIEZAS DE REPUESTO F.24.....	20
17. GARANTÍA.....	23
18. SERVICIO DE ASISTENCIA	23
19. NOTAS	24

¡ATENCIÓN!

Lea detenidamente y por completo este manual antes de la instalación. Conserve el manual hasta que la unidad se retire del servicio.

1. INFORMACIÓN GENERAL

⚠ ADVERTENCIA: Lea atentamente las siguientes instrucciones antes de instalar y utilizar el producto.

1.1 Resumen

El producto está fabricado por TEXA INDUSTRIES S.r.l. de acuerdo con las directivas CE aplicables. Concretamente, cumple con los requisitos de la Directiva 2006/42/CE relativa a las máquinas y las normas armonizadas y de seguridad aplicables de acuerdo con la misma directiva.

1.2 Finalidad del manual

Este manual contiene toda la información para la instalación, el uso y el mantenimiento seguros del producto.

1.3 Símbolos incluidos en este manual

⚠ ADVERTENCIA: Indica que el incumplimiento de estas instrucciones puede provocar lesiones personales graves o incluso mortales.

⚠ PRECAUCIÓN: Indica que el incumplimiento de estas instrucciones puede provocar lesiones leves o daños en el producto.

📌 Aviso: Indica información importante para el uso de la máquina.

1.4 Conservación de documentos

Este manual, en combinación con el resto de la documentación digital/impresa, representa una parte integral del producto.

Asegúrese de que esta documentación esté disponible para su consulta por parte de todas las personas que utilicen el producto y el personal autorizado para realizar operaciones de mantenimiento.

📌 Aviso: Guarde la documentación con cuidado en un lugar limpio y seco hasta que se deseche el producto.

1.5 Actualizaciones

TEXA INDUSTRIES S.r.l. se reserva el derecho de actualizar sus productos y los manuales correspondientes sin previo aviso en función de los avances técnicos. Tenga en cuenta que, en el momento de la venta, este manual y el producto correspondiente no pueden considerarse inadecuados solo porque no están sujetos a los avances mencionados anteriormente.

1.6 Características técnicas

Las características técnicas y el marcado CE se indican en la placa de datos fijada a la máquina.

El producto se suministra con un manual de instrucciones de seguridad, un informe de prueba específico y la declaración de conformidad CE.

1.7 Aplicación de la unidad de refrigeración

Las unidades de refrigeración de la serie **NXT/NOX** descritas en este manual están diseñadas y fabricadas para enfriar el aire del interior de los cuadros eléctricos con el fin de proteger los componentes sensibles a la temperatura. También proporcionan un nivel de protección IP55 contra la entrada de sustancias contaminantes, agresivas y corrosivas.

1.7.1 Uso previsto

Utilice la unidad de refrigeración **NXT/NOX**:

- Para refrigerar cuadros eléctricos.
- Dentro de los límites de temperatura y con las tensiones de alimentación especificadas en la placa de características (**F.04, pos. 5**) montada en la unidad de refrigeración y en la tabla **F.21** de este manual.
- Lejos de cualquier fuente de calor o aire caliente.
- En un entorno con un intercambio de aire adecuado.
- En cuadros eléctricos con un nivel de protección IP54 o superior. Si no se respetan estos requisitos, puede producirse una acumulación excesiva de condensación. Como consecuencia, los puntos de entrada de cables o cualquier otra abertura del armario deben estar bien sellados.
- De tal forma que el compresor permanezca siempre en posición vertical.

1.7.2 Uso incorrecto

⚠ ADVERTENCIA: Un uso incorrecto o descuidado puede provocar daños irreparables en la unidad de refrigeración y provocar situaciones peligrosas.

No utilice la unidad de refrigeración **NXT/NOX**:

- En otras condiciones que no sean las descritas en la sección **1.7.1**.
- En atmósferas con riesgo de explosión, o en aquellas con presencia de productos químicos agresivos o concentraciones excesivas de polvo, contaminantes sólidos, productos químicos o aceite suspendidos en el aire.
- Expuesta a los elementos, fuentes de calor radiada intensa o campos magnéticos fuertes.
- Con las puertas del cuadro eléctrico abiertas o instalada en armarios que no cuenten con un nivel de protección IP54 mínimo, debido a la acumulación excesiva de condensación.
- Con la temperatura ajustada por debajo del punto de rocío del aire ambiente.
- Con la línea de condensación cerrada o bloqueada, o en un estado en el que la condensación no pueda salir libremente.
- Sin el panel frontal.
- Si los flujos de aire de entrada y salida de la unidad de refrigeración están obstruidos por paredes o por cualquier objeto que haya demasiado cerca, revise las distancias mínimas con respecto al flujo de aire externo (figura **F.02**) y asegúrese de que no haya obstrucciones causadas por los componentes del cuadro eléctrico con respecto al flujo de aire interno.
- En una posición distinta para la cual se diseñó originalmente, ni encima de elementos móviles, oscilantes ni vibratorios.

📌 Aviso: La garantía del producto se anulará automáticamente si no se utiliza en las condiciones establecidas anteriormente y en caso de manipulación por parte del cliente. TEXA INDUSTRIES S.r.l. no asumirá ninguna responsabilidad en caso de fallos o averías provocados por el incumplimiento de las instrucciones proporcionadas.

📌 Aviso: Para garantizar un funcionamiento correcto, las operaciones de mantenimiento programadas especificadas (consulte la sección **9**) deben realizarse periódicamente.

2. INFORMACIÓN TÉCNICA

2.1 Principios de funcionamiento

La unidad de refrigeración de los armarios eléctricos emplea un circuito de refrigeración que consta de cuatro componentes principales: compresor, evaporador, condensador y dispositivo de expansión (figura **F.12**). El circuito de refrigeración está sellado y contiene refrigerante R134a/R513A, una sustancia sin cloro y respetuosa con la capa de ozono. La unidad se divide en dos secciones separadas herméticamente en las que el aire ambiente y el aire del armario no entran en contacto entre sí y se tratan por separado. El compresor (CP) comprime el refrigerante, lo cual aumenta su presión y su temperatura. A continuación, el compresor hace que el refrigerante atraviese la bobina del intercambiador de calor, denominada condensador (C), donde se enfría con el aire ambiente, pasando así del estado gaseoso al estado líquido. En estado líquido, pasa a través de la válvula de expansión (EXP) y se evapora en la salida, ya que ahora tiene una presión mucho menor. Luego, pasa por la bobina del intercambiador de calor, denominada evaporador (E), donde absorbe el calor del aire del armario y pasa del estado líquido al gaseoso. Así es como se enfría el armario. A continuación, el refrigerante gaseoso vuelve al compresor y se repite el ciclo.

2.2 Dispositivos de seguridad

⚠ ADVERTENCIA: NO desactive los dispositivos de seguridad; cualquier modificación de este tipo, además de entrañar peligro, invalidaría inmediatamente la garantía del producto.

El circuito de refrigeración está equipado con un interruptor de seguridad de alta presión P conforme a la norma EN 12263 (figura **F.12**) ajustado a la presión máxima de trabajo de la

unidad de refrigeración. Si se supera este umbral, el interruptor de presión desconecta el compresor antes de restaurarlo automáticamente. Los ventiladores y el compresor tienen un interruptor térmico (interno o externo) que los detiene en caso de sobrecalentamiento.

3. SUMINISTRO

El paquete incluye:

- 1 Unidad de refrigeración
- 1 Manual de instrucciones de seguridad
- 1 Certificado de conformidad CE
- 1 Certificado de prueba
- 1 Plantilla de perforación A4
- 1 Kit de instalación con (F.04):
 - Tuercas de brida (1)
 - Arandelas planas (2)
 - Tornillos prisioneros (3)
- 2 Conectores, uno para la fuente de alimentación (F.04) y otro para las señales (F.05)
- 1 Tira de sellado autoadhesiva (F.04, 4)
- 1 Espiga para la descarga de condensación (F.10, 1)

Cáncamos de transporte/manipulación del modelo NXT12 al NXT60 y del NOX12 al NOX60 (F.03)

4. TRANSPORTE Y MANIPULACIÓN

⚠ ADVERTENCIA: Asegúrese de que las siguientes operaciones las realiza personal cualificado y autorizado, equipado con el EPI adecuado.

⚠ ADVERTENCIA: No exceda el peso de manipulación manual máximo para cargas especificadas previsto por la ley. Utilice un equipo de elevación si es necesario.

⚠ PRECAUCIÓN: Deseche los materiales de embalaje de forma respetuosa con el medioambiente.

En el momento de la recepción, compruebe que el embalaje no muestra indicios de daños causados por el transporte. Una vez retirado el embalaje, asegúrese de que el producto no muestra indicios de abolladuras ni daños y de que no hay fugas de aceite en el circuito.

Durante el transporte y el almacenamiento, la unidad de refrigeración debe mantenerse en posición vertical, como se indica en el embalaje (figura F.01) y no debe exponerse a temperaturas superiores a 70 °C ni inferiores a -20 °C. Para elevar la unidad de refrigeración de forma segura, utilice los cáncamos suministrados (incluidos a partir del modelo NXT12/NOX12); estos deben colocarse en los insertos roscados situados en la parte superior de la unidad de refrigeración (figura F.03).

● **Aviso:** Póngase en contacto inmediatamente con TEXA INDUSTRIES S.r.l. por escrito si detecta algún daño o sospecha de algo.

5. INSTALACIÓN

⚠ ADVERTENCIA: Desconecte la alimentación antes de iniciar cualquier trabajo dentro del cuadro eléctrico.

⚠ ADVERTENCIA: La instalación de la máquina solo debe realizarla personal autorizado y cualificado con el EPI adecuado.

⚠ PRECAUCIÓN: Quite las rebabas de los taladros y las ranuras para evitar cortes, sobre todo durante la fase de instalación.

Instale la unidad de refrigeración con el taladro de entrada de aire del armario en el punto más alto posible.

Asegúrese de que los elementos de fijación y los acoplamientos no obstruyan el equipo presente dentro del armario.

Si la unidad de refrigeración se va a instalar en la puerta de un cuadro eléctrico, asegúrese de que la puerta pueda soportar el peso.

La unidad debe instalarse en posición vertical. Se permite una desviación vertical máxima de 2°.

5.1 Instalación de versiones de instalación externa

La unidad de refrigeración debe instalarse en el exterior del cuadro eléctrico. Realice los taladros y los cortes necesarios en el armario (figura F.04) con ayuda de la plantilla de perforación suministrada con la unidad. Coloque la tira de sellado en la unidad de refrigeración, en el lado que se encuentra en contacto con el armario, y siga el diagrama de montaje (figura F.04).

5.2 Instalación de versiones de instalación semiempotrada

Gracias a su configuración modular, y dependiendo de los requisitos, la unidad de refrigeración puede instalarse en el exterior del cuadro eléctrico (figura F.05) o semiempotrada (figura F.06) sin necesidad de accesorios adicionales. En función de la opción de instalación, realice los taladros y los cortes necesarios en el cuadro eléctrico con ayuda de la plantilla de perforación suministrada con la unidad. Coloque la tira de sellado en la unidad de refrigeración, en el lado que se encuentra en contacto con el armario. Siga el diagrama de instalación proporcionado, en función del tipo de instalación requerido.

6. TUBO DE SALIDA DE CONDENSACIÓN

La condensación que, en función de la temperatura ambiente y las condiciones de humedad, se forma en la unidad de refrigeración que enfría el aire del armario no es un fallo de funcionamiento, sino un fenómeno normal de la unidad de refrigeración. En los modelos NXT04, NXT06 y NXT08 y en los modelos NOX06-08, esta condensación se expulsa al exterior a través de una manguera situada en la parte inferior de la unidad de refrigeración. Es posible atornillar la espiga suministrada con la máquina (figura F.10) en la que se puede instalar una manguera de 8 mm de diámetro interior para dirigir la condensación a otro lugar, de modo que la descarga se pueda realizar en un punto en el que no represente un riesgo de resbalamiento para el personal. En este caso, asegúrese de que la condensación fluye libremente y sin obstáculos. Evite tramos horizontales de más de 0,5 metros, tramos ascendentes y la formación accidental de puntos de atrapamiento (figura F.07). El extremo del tubo de salida de condensación debe estar siempre al aire y nunca por debajo del nivel del agua. Por lo tanto, el extremo del tubo de salida de condensación no debe colocarse dentro de un recipiente para recoger la condensación (figura F.08).

Los modelos del NXT10 al NXT60 y del NOX10 al NOX60 están equipados con un dispositivo de evaporación de condensación que funciona con el tubo (de salida) caliente del compresor (figura F.13). Sin embargo, estos modelos cuentan también con una salida de condensación de emergencia para dirigir la condensación hacia fuera de la manera descrita anteriormente. Si la unidad de refrigeración se utiliza con las puertas del armario abiertas, se formará una cantidad excesiva de condensación; esto se considera un uso no autorizado (figura F.09). Recomendamos utilizar un interruptor de posición en la puerta conectado a la entrada digital de la unidad de refrigeración para detener la unidad si la puerta está abierta. (Consulte la sección 7.3)

7. CONEXIÓN ELÉCTRICA

⚠ ADVERTENCIA: La conexión eléctrica y cualquier trabajo que se realice en el sistema o en los componentes eléctricos deben ser realizados exclusivamente por personal especializado y autorizado de acuerdo con el código eléctrico y cualquier otra normativa aplicable.

⚠ ADVERTENCIA: Aísle la alimentación del armario durante la fase de conexión.

⚠ ADVERTENCIA: Asegúrese de que la máquina está correctamente conectada a tierra.

⚠ PRECAUCIÓN: Asegúrese de que la tensión de alimentación es compatible con la tensión que se indica en la placa de características de la unidad de refrigeración.

⚠ PRECAUCIÓN: La fuente de alimentación debe protegerse antes de la máquina con fusibles retardados adecuados (tipo T) o disyuntores con curva K, según las indicaciones de la tabla F.21.

Conecte el cable de alimentación de acuerdo con la figura F.14.

7.1 Modelos bifásicos

Los modelos bifásicos pueden funcionar con dos tensiones de alimentación diferentes: 460 V 2~50-60 Hz y 400 V 2~50-60 Hz. Si la fuente de alimentación disponible es de 460 V 2~50-60 Hz, conecte los terminales L1(0) y L3 (460) a la placa de terminales (figura F.14). En cambio, si la tensión de alimentación disponible es de 400 V 2~50-60 Hz, conecte los terminales L1(0) y L2 (400) en la misma placa de terminales.

Los modelos con certificación UL están equipados con fusibles en la línea de alimentación de 460 V 2~50-60 Hz situados en los correspondientes portafusibles de la parte trasera de la unidad de refrigeración (figura F.16).

7.2 Modelos trifásicos

Los modelos trifásicos y fuente de alimentación de 400 V 3~ 50 Hz también pueden alimentarse con una tensión de 460 V 3~ 60 Hz abriendo el panel trasero y modificando la conexión de los cables en el conector de liberación rápida (figura F.19).

Los modelos con certificación UL están equipados con fusibles en la línea de alimentación de 460 V 3~ 60 Hz situados en los correspondientes portafusibles de la parte trasera de la unidad de refrigeración (figura F.16).

7.3 Pines de alarma

(figura F.15)

Las señales de entrada/salida de la unidad de control electrónico se gestionan a través de los pines de alarma:

- Las señales de alarma de la unidad de control electrónico pueden proceder de las posiciones 1-2-3; en caso de alarma, el relé de salida digital cambiará de estado.
- Hay disponible una entrada digital para contactos libres de tensión en los terminales 4-5.
- La unidad de control electrónico de la unidad de refrigeración está programada para generar una alarma cuando la entrada digital está abierta. Cuando no se utiliza la entrada digital, es necesario puentearla conectando los terminales 4 y 5 con un cable.

7.4 Secuenciación (opcional)

(figura F.17)

Es posible conectar dos unidades de refrigeración juntas en secuencia mediante el conector rojo de 4 polos situado en la parte trasera de la máquina; el cable no se suministra de fábrica.

Consulte el manual de la unidad de control para ajustar los parámetros necesarios.

7.5 ModBus (opcional)

(figura F.18)

Es posible realizar una conexión ModBus a través del conector de 4 polos de la parte trasera de la máquina; el cable no se suministra de fábrica.

Consulte el manual de la unidad de control para ajustar los parámetros necesarios.

8. PRIMERA PUESTA EN MARCHA Y REGULACIÓN

⚠ PRECAUCIÓN: Si, antes de la instalación, la unidad de refrigeración se ha dejado en una posición incorrecta (figura F.01), espere al menos 8 horas antes de encenderla. De lo contrario, es más que suficiente esperar solo 30 minutos para que el aceite vuelva al compresor, tras lo cual la unidad de refrigeración se puede encender.

Una vez que se aplica tensión, el ventilador de la entrada de aire del armario funcionará de forma intermitente, lo que hará que la temperatura del interior del armario sea uniforme. Si esta temperatura supera los 2 °K por encima del punto de ajuste, tanto el compresor como el ventilador de aire externo se encenderán, lo que hará que se inicie el ciclo de refrigeración. Este se detendrá cuando la temperatura interior alcance el punto de ajuste. El termostato viene ajustado de fábrica a 35 °C. El punto de ajuste se puede establecer a una temperatura de entre 20 °C y 45 °C.

ⓘ Aviso: Para ahorrar energía y reducir la producción de condensación, recomendamos no establecer el punto de ajuste por debajo de 30 °C.

8.1 Termostato electrónico

El modelo NXT04 está equipado con un termostato electrónico TX050. Consulte el manual específico C17000199 para conocer las funciones de este termostato y cómo programarlo.

8.2 Placa electrónica

Todos los demás modelos de la gama NXT están equipados con una placa electrónica y una pantalla en la que el operador puede modificar los parámetros de la máquina. Consulte el manual específico C17000905 para conocer las funciones de este termostato y cómo programarlo.

8.3 Pantalla remota

(figura F.20)

Todos los modelos de la gama **NOX** cuentan con una placa electrónica y una pantalla remota con cable de 3 metros y un kit de montaje en barra DIN. Consulte el manual específico C17000905 para conocer las funciones de este termostato y cómo programarlo.

ⓘ Aviso: TEXA INDUSTRIES S.r.l. no será responsable en modo alguno de las modificaciones que el cliente pueda hacer a los parámetros predeterminados si no ha recibido autorización para hacerlo.

9. MANTENIMIENTO

⚠ ADVERTENCIA: Antes de comenzar cualquier operación, desconecte la alimentación de la máquina.

⚠ ADVERTENCIA: El mantenimiento programado y extraordinario de la máquina debe realizarlo únicamente personal autorizado y cualificado con el EPI adecuado.

⚠ ADVERTENCIA: Espere a que las superficies de los componentes internos alcancen la temperatura ambiente.

⚠ PRECAUCIÓN: NO utilice detergentes ácidos o inflamables para limpiar el producto.

La unidad de refrigeración es de bajo mantenimiento, por lo que no es necesario cambiar el filtro. Solamente los componentes internos necesitan de mantenimiento, los cuales deben revisarse periódicamente como se indica en la tabla siguiente y limpiarse con aire comprimido a una presión máxima de 4 bar (figura F.11).

Trabajo	Frecuencia
Revise el intercambiador de calor de aire externo y límpielo si es necesario.	Cada 3 meses
Revise la eficacia de la descarga de condensación.	Cada 3 meses
Compruebe si los ventiladores se calientan o vibran en exceso.	Cada 6 meses

ⓘ Aviso: Aumente la frecuencia de estas operaciones si la máquina se utiliza en entornos con mucho polvo y suciedad.

10. EXTRACCIÓN Y DESMONTAJE

⚠ ADVERTENCIA: Antes de comenzar cualquier operación, desconecte la alimentación de la máquina.

⚠ ADVERTENCIA: La extracción y el desmontaje de la máquina debe realizarlos únicamente personal autorizado y cualificado con el EPI adecuado.

La unidad de refrigeración contiene refrigerante R134a/R513A y pequeñas cantidades de aceite lubricante. Se trata de sustancias contaminantes que no deben desecharse de cualquier manera.

La recuperación del refrigerante debe efectuarla una persona que cuente con una certificación conforme al Reglamento (EU) 517/2014 para su posterior reutilización, regeneración o destrucción.

11. SOLUCIÓN DE PROBLEMAS

Avería	Condiciones	Causas	Solución	
No enfría	El ventilador interno funciona, pero el ventilador externo y el compresor no funcionan.	La temperatura del interior del armario es inferior a la establecida en el termostato de ajuste.	No se trata de una avería de la unidad de refrigeración. Para verificar el funcionamiento durante la prueba, baje el ajuste del termostato hasta que el compresor y el ventilador externo empiecen a funcionar y, a continuación, reinicie el termostato.	
		El termostato de ajuste (o anticongelante) ha fallado	Cambie el termostato de ajuste (o anticongelante)	
	No funciona ningún componente	No llega electricidad a la unidad.	No se trata de una avería de la unidad de refrigeración. <ul style="list-style-type: none"> Asegúrese de que el cable de alimentación se ha conectado correctamente a los terminales. Compruebe que las puertas y los interruptores del armario están cerrados. 	
	Compresor, y ventiladores externo e interno en funcionamiento	No hay líquido en la unidad de refrigeración	Llame a un experto en refrigeración o al servicio de asistencia técnica del fabricante	
		Fallo mecánico del compresor	Llame a un experto en refrigeración o al servicio de asistencia técnica del fabricante	
	El compresor y el ventilador externo funcionan, pero el ventilador interno no funciona	Fallo del condensador del ventilador interno	Cambie el condensador del ventilador interno	
		Fallo del ventilador interno	Cambie el ventilador interno	
	El ventilador externo y el ventilador interno funcionan, pero el compresor no funciona	El protector amperométrico del compresor ha fallado (fuera del compresor, si está presente)		Cambie el protector amperométrico
			Fallo del relé o PTC para el arranque del compresor	Cambie el relé o PTC para el arranque del compresor
			Fallo del condensador para el arranque del compresor (si está presente)	Cambie el condensador para el arranque del compresor
Fallo eléctrico del motor del compresor			Llame a un experto en refrigeración o al servicio de asistencia técnica del fabricante	
Fallo del interruptor de seguridad de alta presión			Llame a un experto en refrigeración o al servicio de asistencia técnica del fabricante	
Fallo del contactor del compresor (si está presente)			Cambie el contactor	
No enfría lo suficiente	Los ventiladores externo e interno funcionan, y el compresor no deja de funcionar	La unidad de refrigeración no tiene la capacidad necesaria para disipar el calor del interior del armario	Cambie la unidad de refrigeración por otra de mayor capacidad	
		El ventilador interno funciona, y el ventilador externo y el compresor funcionan de manera irregular	<ul style="list-style-type: none"> Termostato anticongelante activado (si está presente) Gas insuficiente en la unidad de refrigeración Punto de ajuste del termostato incorrecto 	<ul style="list-style-type: none"> Limpie la bobina del evaporador Compruebe si hay algo dentro del armario que obstaculice el flujo de aire recirculante Llame a un experto en refrigeración o al servicio de asistencia técnica del fabricante Compruebe el punto de ajuste del termostato
	Los ventiladores externo e interno funcionan, y el compresor funciona de manera irregular	Interruptor de seguridad de alta presión activado: <ul style="list-style-type: none"> Temperatura ambiente por encima del límite máximo de funcionamiento La bobina del intercambiador de calor (condensador) está sucia u obstruida 	El protector térmico del interior del compresor se ha activado: <ul style="list-style-type: none"> Temperatura ambiente por encima del límite máximo de funcionamiento La bobina del intercambiador de calor (condensador) está sucia u obstruida 	<ul style="list-style-type: none"> Ventile el lugar en el que está instalado el armario para que la temperatura ambiente sea más baja. Limpie el intercambiador con aire comprimido y detergente. Ventile el lugar en el que está instalado el armario para que la temperatura ambiente sea más baja. Limpie la bobina con aire comprimido y detergente.
	Se forma demasiada condensación	Puerta del armario abierta	Hay demasiado aire ambiente dentro del armario	No se trata de una avería de la unidad de refrigeración. Cierre la puerta del armario o desactive la unidad de refrigeración.
		Puerta del armario cerrada	El nivel de protección del armario es inferior a IP54	No se trata de una avería de la unidad de refrigeración. Selle las aberturas del armario, por ejemplo, para el paso y la trayectoria ascendente de los cables.
			La junta de conexión del armario/ unidad de refrigeración se ha instalado incorrectamente	Revise la junta y corríjala

12. PICTOGRAMAS

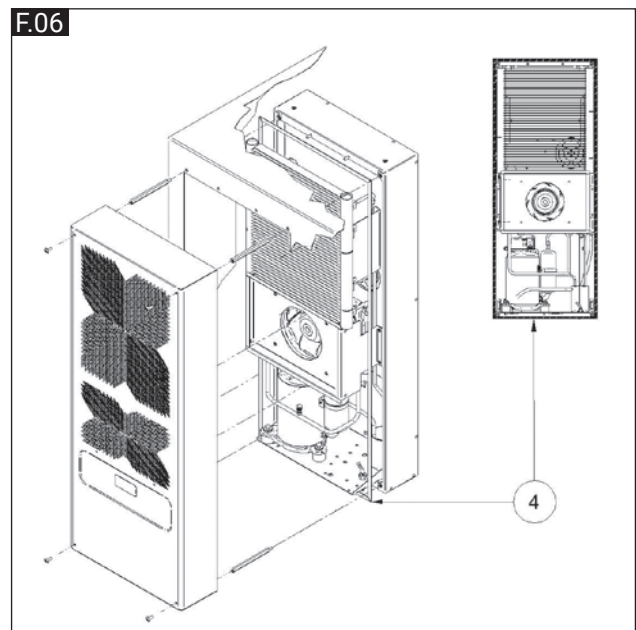
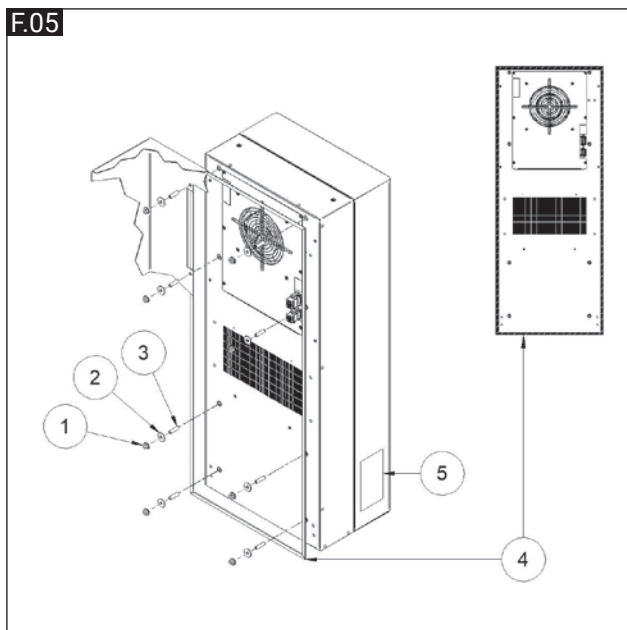
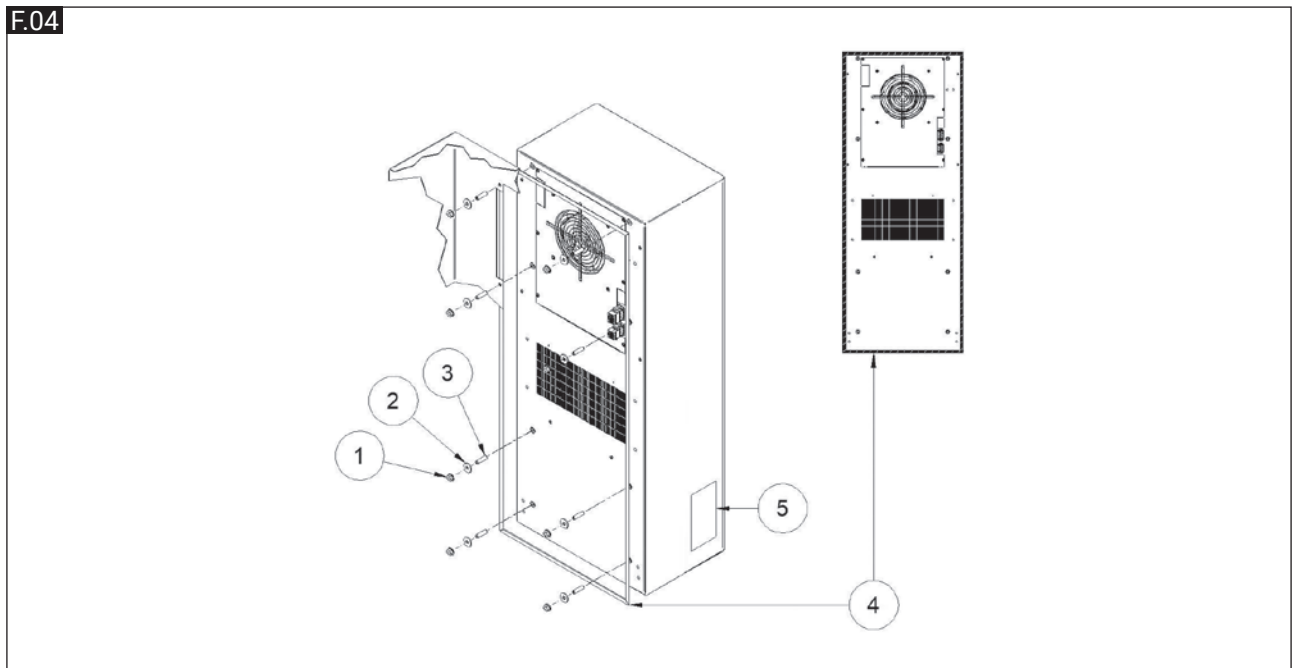
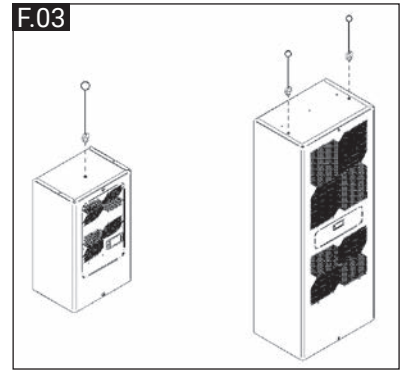
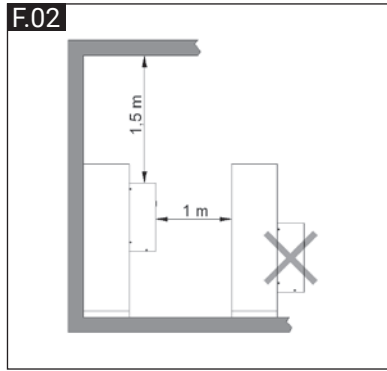
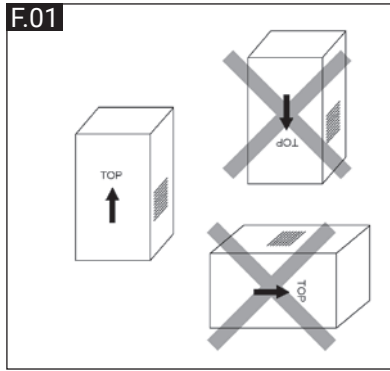

12. PICTOGRAMAS

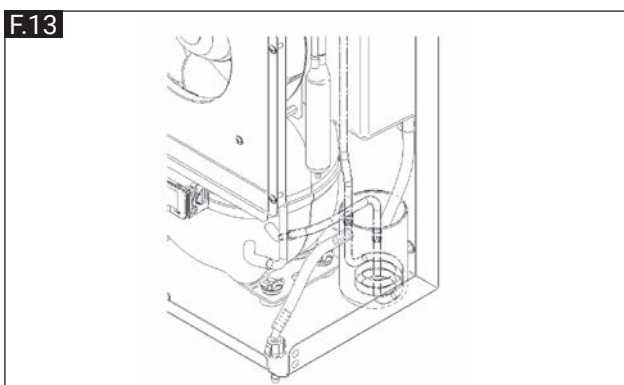
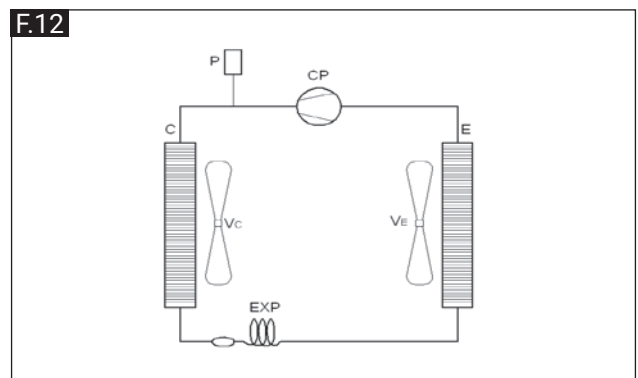
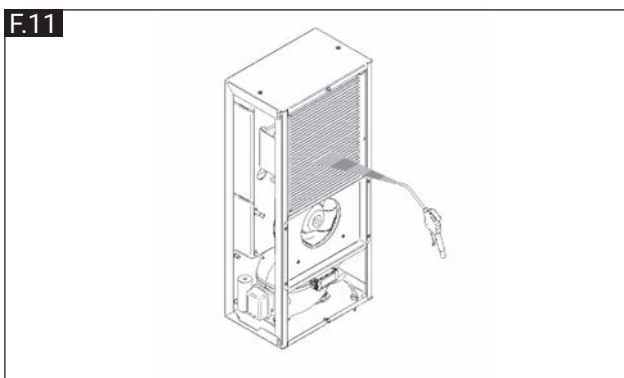
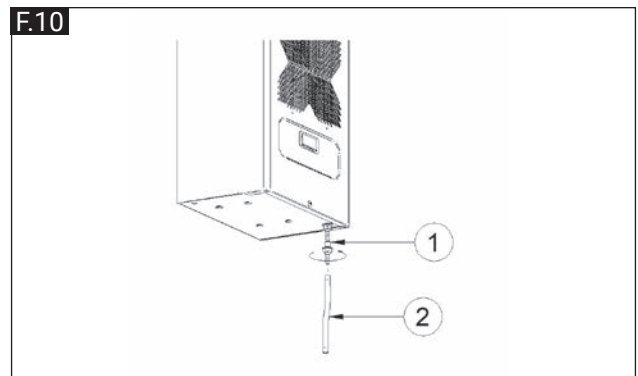
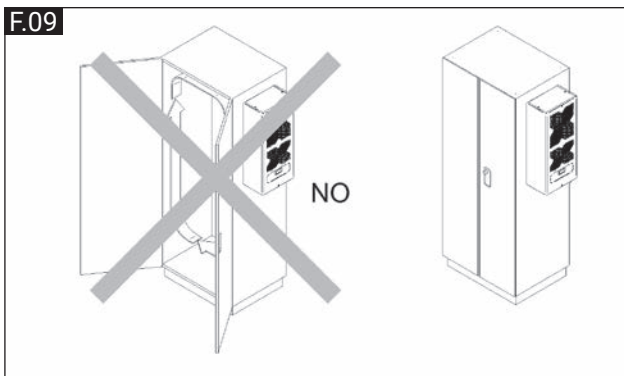
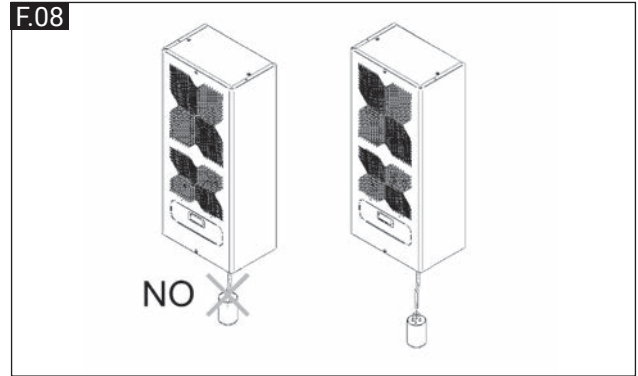
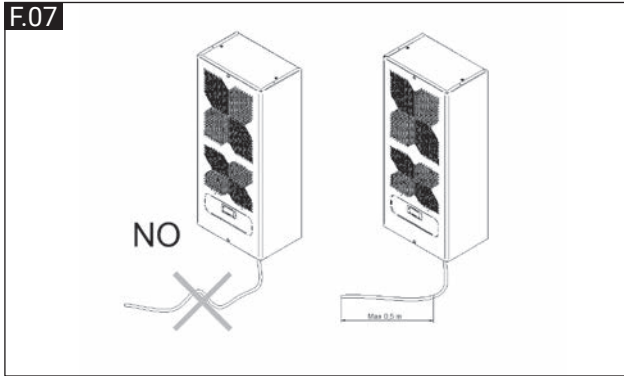

12. PICTOGRAMAS

F.14

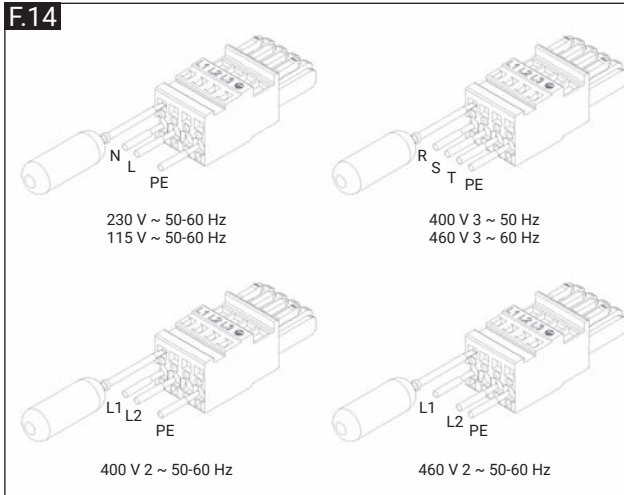

F.15

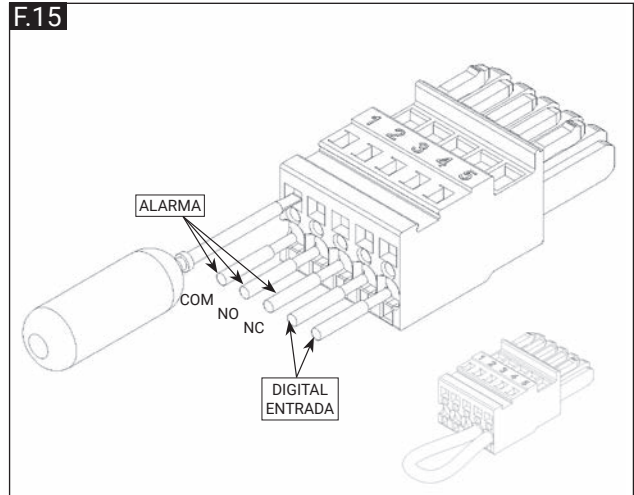

F.16

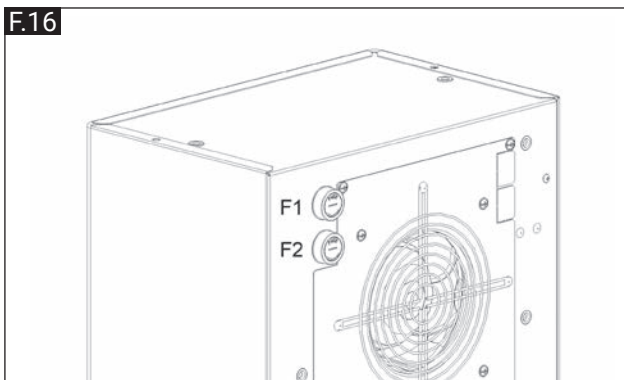

F.17

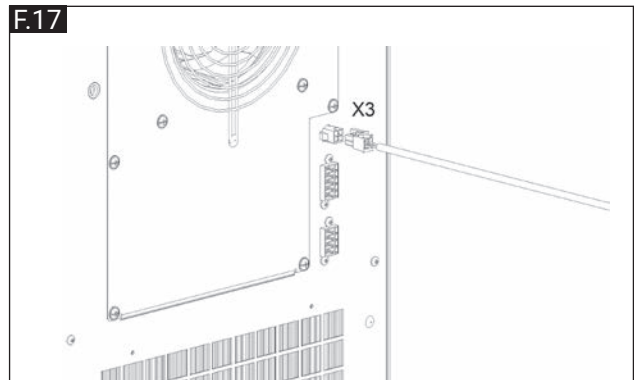

F.18

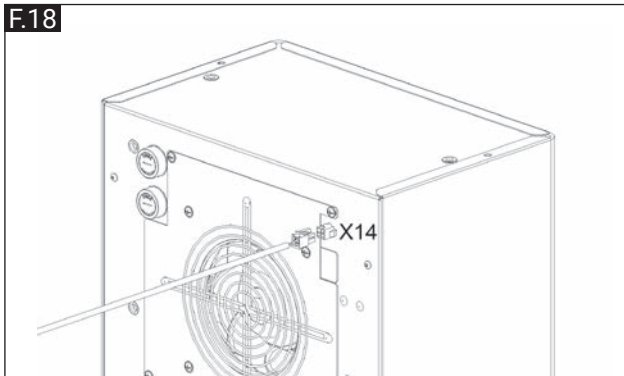

F.19

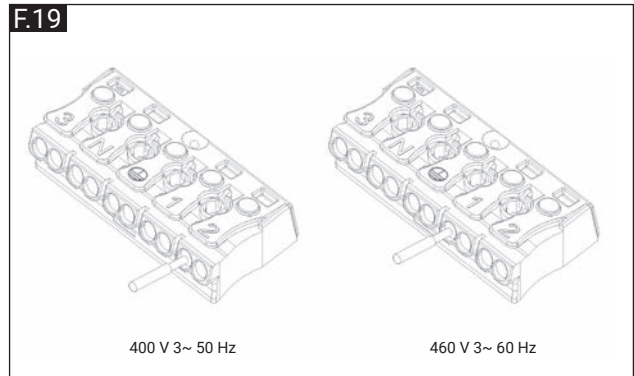

F.20

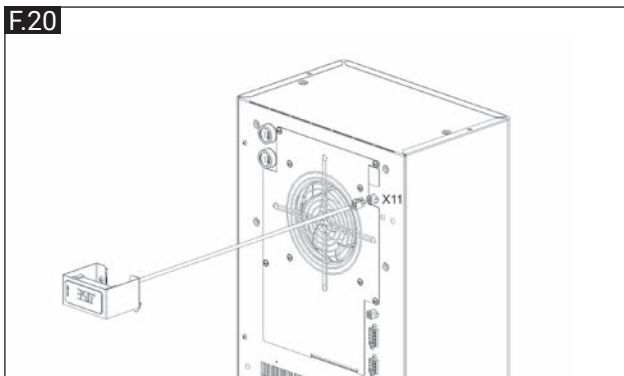

13. DATOS TÉCNICOS F.21

Salida de refrigeración útil	Suministro alimentación	Dimensiones (An. x Al. x Pr.)		Corriente máx.	Corriente de arranque	T	Capacidad eléctrica	Ciclo de trabajo	Corriente máx.	Intervalo de temperatura del armario		Intervalo de temperatura ambiente	Circuito interno de protección	NEMA	Nivel de ruido	Peso	Control de temperatura	Conformidad
		Anch.	Anch.							°C	°C							
EN14511																		
A35 A35 A50																		
A35 A35 A50																		
NXT0480T0C00000	380	240	230.1 ~ 50/60	1.5	8.6	4	240	277	100%	25	+20 ~ +45	+20 ~ +55	IP55	-	60	17	-	CE-UKCA
NXT0480T0U000000	380	240	230.1 ~ 50/60	1.5	8.6	4	240	277	100%	28	+20 ~ +45	+20 ~ +55	IP55	12	60	17	Electrónica	UL - CE - UKCA
NXT0480T1C000000	380	240	230.1 ~ 50/60	1.5	8.6	4	240	277	100%	25	+20 ~ +45	+20 ~ +55	IP55	-	60	17	Electrónica	CE - UKCA
NXT0480T1U000000	380	240	230.1 ~ 50/60	1.5	8.6	4	240	277	100%	28	+20 ~ +45	+20 ~ +55	IP55	12	60	17	Electrónica	UL - CE - UKCA
NXT04C0T0U000000	380	240	115.1 ~ 60	3.4	22.6	6	290	340	100%	28	+20 ~ +45	+20 ~ +55	IP55	12	60	17	Termostato	UL - CE - UKCA
NXT04C0T1U000000	380	240	115.1 ~ 60	3.4	22.6	6	290	340	100%	28	+20 ~ +45	+20 ~ +55	IP55	12	60	17	Termostato	UL - CE - UKCA
NXT04K0T0C000000	380	240	400/460 2 ~ 50/60	0.9	5	2	240	277	100%	25	+20 ~ +45	+20 ~ +55	IP55	-	60	20	-	CE - UKCA
NXT04K0T1C000000	380	240	400/460 2 ~ 50/60	0.9	5	2	240	277	100%	25	+20 ~ +45	+20 ~ +55	IP55	-	60	20	-	CE - UKCA
NXT0680E0C000000	720	555	230.1 ~ 50/60	2.3	10.9	6	380	450	100%	25	+20 ~ +45	+20 ~ +55	IP55	-	65	22	-	CE - UKCA
NXT0680E0U000000	720	555	230.1 ~ 50/60	2.3	10.9	6	380	450	100%	28	+20 ~ +45	+20 ~ +55	IP55	12	65	22	Electrónica	UL - CE - UKCA
NXT0680E1C000000	720	555	230.1 ~ 50/60	2.3	10.9	6	380	450	100%	25	+20 ~ +45	+20 ~ +55	IP55	-	65	22	Electrónica	CE - UKCA
NXT0680E1U000000	720	555	230.1 ~ 50/60	2.3	10.9	6	380	450	100%	28	+20 ~ +45	+20 ~ +55	IP55	12	65	22	Electrónica	UL - CE - UKCA
NXT06C0E0U000000	720	555	115.1 ~ 60	4.3	22.2	8	420	500	100%	28	+20 ~ +45	+20 ~ +55	IP55	12	65	22	Placa	UL - CE - UKCA
NXT06C0E1U000000	720	555	115.1 ~ 60	4.3	22.2	8	420	500	100%	28	+20 ~ +45	+20 ~ +55	IP55	12	65	22	Placa	UL - CE - UKCA
NXT06K0E0C000000	720	555	400/460 2 ~ 50/60	1.3	6.3	4	380	450	100%	25	+20 ~ +45	+20 ~ +55	IP55	-	65	26	-	CE - UKCA
NXT06K0E1C000000	720	555	400/460 2 ~ 50/60	1.3	6.3	4	380	450	100%	25	+20 ~ +45	+20 ~ +55	IP55	-	65	26	-	CE - UKCA
NXT0880E0C000000	880	705	230.1 ~ 50/60	2.4	12.9	6	450	520	100%	25	+20 ~ +45	+20 ~ +55	IP55	-	65	24	-	CE - UKCA
NXT0880E0U000000	880	705	230.1 ~ 50/60	2.4	12.9	6	450	520	100%	28	+20 ~ +45	+20 ~ +55	IP55	12	65	24	Electrónica	UL - CE - UKCA
NXT0880E1C000000	880	705	230.1 ~ 50/60	2.4	12.9	6	450	520	100%	25	+20 ~ +45	+20 ~ +55	IP55	-	65	24	Electrónica	CE - UKCA
NXT0880E1U000000	880	705	230.1 ~ 50/60	2.4	12.9	6	450	520	100%	28	+20 ~ +45	+20 ~ +55	IP55	12	65	24	Electrónica	UL - CE - UKCA
NXT08C0E0U000000	880	705	115.1 ~ 60	4.2	22.2	8	430	540	100%	28	+20 ~ +45	+20 ~ +55	IP55	12	65	24	Placa	UL - CE - UKCA
NXT08C0E1U000000	880	705	115.1 ~ 60	4.2	22.2	8	430	540	100%	28	+20 ~ +45	+20 ~ +55	IP55	12	65	24	Placa	UL - CE - UKCA
NXT08K0E0C000000	880	705	400/460 2 ~ 50/60	1.4	7.4	4	450	520	100%	25	+20 ~ +45	+20 ~ +55	IP55	-	65	28	-	CE - UKCA
NXT08K0E1C000000	880	705	400/460 2 ~ 50/60	1.4	7.4	4	450	520	100%	25	+20 ~ +45	+20 ~ +55	IP55	-	65	28	-	CE - UKCA
NXT1080E0C000000	1000	760	230.1 ~ 50/60	3	13.1	6	500	600	100%	25	+20 ~ +45	+20 ~ +55	IP55	-	65	27	-	CE - UKCA
NXT1080E0U000000	1000	760	230.1 ~ 50/60	3	13.1	6	500	600	100%	28	+20 ~ +45	+20 ~ +55	IP55	12	65	27	Electrónica	UL - CE - UKCA
NXT1080E1C000000	1000	760	230.1 ~ 50/60	3	13.1	6	500	600	100%	25	+20 ~ +45	+20 ~ +55	IP55	-	65	27	Electrónica	CE - UKCA
NXT1080E1U000000	1000	760	230.1 ~ 50/60	3	13.1	6	500	600	100%	28	+20 ~ +45	+20 ~ +55	IP55	12	65	27	Electrónica	UL - CE - UKCA
NXT10C0E0U000000	1000	760	115.1 ~ 60	5.7	28	10	570	670	100%	28	+20 ~ +45	+20 ~ +55	IP55	12	65	27	Placa	UL - CE - UKCA
NXT10C0E1U000000	1000	760	115.1 ~ 60	5.7	28	10	570	670	100%	28	+20 ~ +45	+20 ~ +55	IP55	12	65	27	Placa	UL - CE - UKCA
NXT10K0E0C000000	1000	760	400/460 2 ~ 50/60	1.7	7.5	4	500	600	100%	25	+20 ~ +45	+20 ~ +55	IP55	-	65	29	-	CE - UKCA
NXT10K0E1C000000	1000	760	400/460 2 ~ 50/60	1.7	7.5	4	500	600	100%	28	+20 ~ +45	+20 ~ +55	IP55	12	65	29	Electrónica	UL - CE - UKCA
NXT10K0E0U000000	1000	760	400/460 2 ~ 50/60	1.7	7.5	4	500	600	100%	25	+20 ~ +45	+20 ~ +55	IP55	-	65	29	Electrónica	CE - UKCA
NXT10K0E1U000000	1000	760	400/460 2 ~ 50/60	1.7	7.5	4	500	600	100%	28	+20 ~ +45	+20 ~ +55	IP55	12	65	29	Electrónica	UL - CE - UKCA
NXT1280E0C000000	1250	930	230.1 ~ 50/60	3.2	17.1	6	590	680	100%	25	+20 ~ +45	+20 ~ +55	IP55	-	65	34	-	CE - UKCA
NXT1280E0U000000	1250	930	230.1 ~ 50/60	3.2	17.1	6	590	680	100%	28	+20 ~ +45	+20 ~ +55	IP55	12	65	34	Electrónica	UL - CE - UKCA
NXT1280E1C000000	1250	930	230.1 ~ 50/60	3.2	17.1	6	590	680	100%	25	+20 ~ +45	+20 ~ +55	IP55	-	65	34	Electrónica	CE - UKCA
NXT1280E1U000000	1250	930	230.1 ~ 50/60	3.2	17.1	6	590	680	100%	28	+20 ~ +45	+20 ~ +55	IP55	12	65	34	Electrónica	UL - CE - UKCA
NXT12C0E0U000000	1250	930	115.1 ~ 60	6.1	28	10	620	760	100%	28	+20 ~ +45	+20 ~ +55	IP55	12	65	34	Placa	UL - CE - UKCA
NXT12C0E1U000000	1250	930	115.1 ~ 60	6.1	28	10	620	760	100%	28	+20 ~ +45	+20 ~ +55	IP55	12	65	34	Placa	UL - CE - UKCA
NXT12K0E0C000000	1250	930	400/460 2 ~ 50/60	1.8	9.8	4	590	680	100%	25	+20 ~ +45	+20 ~ +55	IP55	-	65	39	-	CE - UKCA
NXT12K0E1C000000	1250	930	400/460 2 ~ 50/60	1.8	9.8	4	590	680	100%	25	+20 ~ +45	+20 ~ +55	IP55	-	65	39	-	CE - UKCA

13. DATOS TÉCNICOS F.21

Salida de refrigeración útil	Suministro alimentación	Dimensiones (An. x Al. x Pr.)	Corriente de arranque		Prefusible T	Capacidad eléctrica	Ciclo de trabajo	Corriente máx.	Intervalo de temperatura del armario	Intervalo de temperatura ambiente	Circuito interno de protección	Tipo	NEMA	Nivel de ruido	Peso	Control de temperatura	Conformidad
			A	A													
EN14511																	
A35 A35 A50																	
A35 A35 A50																	
EN14511																	
NXT16B0E0C00000	1600	1100	230 1 ~ 50/60	3,9	16,2	8	720	820	100 %	25	+20 ÷ +45	+20 ÷ +55	IP55	-	65	38	CE - UKCA
NXT16B0E0U00000	1600	1100	230 1 ~ 50/60	4,3	19,7	8	720	820	100 %	28	+20 ÷ +45	+20 ÷ +55	IP55	12	65	39	UL - CE - UKCA
NXT16B0E1C00000	1600	1100	230 1 ~ 50/60	3,9	16,2	8	720	820	100 %	25	+20 ÷ +45	+20 ÷ +55	IP55	-	65	38	CE - UKCA
NXT16B0E1U00000	1600	1100	230 1 ~ 50/60	4,3	19,7	8	720	820	100 %	28	+20 ÷ +45	+20 ÷ +55	IP55	12	65	39	UL - CE - UKCA
NXT16C0E0U00000	1600	1100	115 1 ~ 60	8,2	42	16	830	960	100 %	28	+20 ÷ +45	+20 ÷ +55	IP55	12	65	39	Electrónica
NXT16C0E1U00000	1600	1100	115 1 ~ 60	8,2	42	16	830	960	100 %	28	+20 ÷ +45	+20 ÷ +55	IP55	12	65	39	Placa
NXT16K0E0C00000	1600	1100	400/460 2 ~ 50/60	2,2	9,3	4	720	820	100 %	25	+20 ÷ +45	+20 ÷ +55	IP55	-	65	48	CE - UKCA
NXT16K0E0U00000	1600	1100	400/460 2 ~ 50/60	2,2	9,3	4	720	820	100 %	28	+20 ÷ +45	+20 ÷ +55	IP55	12	65	48	UL - CE - UKCA
NXT16K0E1C00000	1600	1100	400/460 2 ~ 50/60	2,5	11,3	6	720	820	100 %	25	+20 ÷ +45	+20 ÷ +55	IP55	-	65	48	CE - UKCA
NXT16K0E1U00000	1600	1100	400/460 2 ~ 50/60	2,5	11,3	6	720	820	100 %	28	+20 ÷ +45	+20 ÷ +55	IP55	12	65	48	UL - CE - UKCA
NXT20B0E0C00000	2000	1500	230 1 ~ 50/60	4,8	21,8	10	990	1130	100 %	25	+20 ÷ +45	+20 ÷ +55	IP55	-	77	39	CE - UKCA
NXT20B0E0U00000	2000	1500	230 1 ~ 50/60	4,8	21,8	10	990	1130	100 %	28	+20 ÷ +45	+20 ÷ +55	IP55	12	77	39	UL - CE - UKCA
NXT20B0E1C00000	2000	1500	230 1 ~ 50/60	4,8	21,8	10	990	1130	100 %	25	+20 ÷ +45	+20 ÷ +55	IP55	-	77	39	CE - UKCA
NXT20B0E1U00000	2000	1500	230 1 ~ 50/60	4,8	21,8	10	990	1130	100 %	28	+20 ÷ +45	+20 ÷ +55	IP55	12	77	39	UL - CE - UKCA
NXT20C0E0U00000	2000	1500	115 1 ~ 60	11,3	56,8	16	1170	1360	100 %	28	+20 ÷ +45	+20 ÷ +55	IP55	12	77	39	Electrónica
NXT20C0E1U00000	2000	1500	115 1 ~ 60	11,3	56,8	16	1170	1360	100 %	28	+20 ÷ +45	+20 ÷ +55	IP55	12	77	39	Placa
NXT20H0E0C00000	2000	1500	400 3 ~ 50/460 3 ~ 60	1,6	12	4	870	1050	100 %	25	+20 ÷ +45	+20 ÷ +55	IP55	-	77	41	CE - UKCA
NXT20H0E0U00000	2000	1500	400 3 ~ 50/460 3 ~ 60	1,6	12	4	870	1050	100 %	28	+20 ÷ +45	+20 ÷ +55	IP55	12	77	43	UL - CE - UKCA
NXT20H0E1C00000	2000	1500	400 3 ~ 50/460 3 ~ 60	1,6	12	4	870	1050	100 %	25	+20 ÷ +45	+20 ÷ +55	IP55	-	77	41	CE - UKCA
NXT20H0E1U00000	2000	1500	400 3 ~ 50/460 3 ~ 60	1,6	12	4	870	1050	100 %	28	+20 ÷ +45	+20 ÷ +55	IP55	12	77	43	UL - CE - UKCA
NXT30B0E1C00000	3000	2210	230 1 ~ 50/60	5,2	35	10	1190	1380	100 %	25	+20 ÷ +45	+20 ÷ +55	IP55	-	70	61	CE - UKCA
NXT30B0E1U00000	3000	2210	230 1 ~ 50/60	5,2	35	10	1190	1380	100 %	28	+20 ÷ +45	+20 ÷ +55	IP55	12	70	61	Electrónica
NXT30H0E1C00000	3000	2210	400 3 ~ 50/460 3 ~ 60	2,4	20	6	1140	1350	100 %	25	+20 ÷ +45	+20 ÷ +55	IP55	-	70	65	CE - UKCA
NXT30H0E1U00000	3000	2210	400 3 ~ 50/460 3 ~ 60	2,4	20	6	1140	1350	100 %	28	+20 ÷ +45	+20 ÷ +55	IP55	12	70	65	UL - CE - UKCA
NXT40B0E1C00000	3850	2650	230 1 ~ 50/60	7,8	37	16	1670	1980	100 %	25	+20 ÷ +45	+20 ÷ +55	IP55	-	70	65	CE - UKCA
NXT40B0E1U00000	3850	2650	230 1 ~ 50/60	7,8	37	16	1670	1980	100 %	28	+20 ÷ +45	+20 ÷ +55	IP55	12	70	65	Electrónica
NXT40H0E1C00000	3850	2650	400 3 ~ 50/460 3 ~ 60	3,1	16	6	1580	1920	100 %	25	+20 ÷ +45	+20 ÷ +55	IP55	-	70	69	CE - UKCA
NXT40H0E1U00000	3850	2650	400 3 ~ 50/460 3 ~ 60	3,6	18	8	1780	2050	100 %	28	+20 ÷ +45	+20 ÷ +55	IP55	12	70	69	UL - CE - UKCA
NXT60H0E1C00000	5400	4200	400 3 ~ 50/460 3 ~ 60	3,7	32	8	1950	2470	100 %	25	+20 ÷ +45	+20 ÷ +55	IP55	-	72	104	Electrónica
NXT60H0E1U00000	5400	4200	400 3 ~ 50/460 3 ~ 60	3,7	32	8	1950	2470	100 %	28	+20 ÷ +45	+20 ÷ +55	IP55	12	72	104	Placa

13. DATOS TÉCNICOS F.21

Salida de refrigeración útil	Suministro alimentación	Dimensiones (An. x Al. x Pr.)	Corriente de arranque máx.	Corriente de máx.	A	A	A	T	Prefusable eléctrica	Capacidad eléctrica	Ciclo de trabajo	Corriente máx.	Intervalo de temperatura del armario		Intervalo de temperatura ambiente	Circuito interno de protección	NEMA	Tipo	dB(A)	Nivel de ruido	Peso	Control de temperatura	Conformidad
													°C	°C									
EN14511																							
A35 A35 A50																							
A35 A35 A50																							
Anch. Anch.																							
NOX060E1C00000	720	555	2301 ~ 50/60	316x640x240	2,3	10,9	6	380	450	100%	25	25	+20 ÷ +45	-20 ÷ +55	IP55	-	65	22	CE-UKCA				
NOX060E1U00000	720	555	2301 ~ 50/60	316x640x240	4,3	10,9	6	380	450	100%	28	28	+20 ÷ +45	-20 ÷ +55	IP55	12, 4/AX	65	22	Electrónica	UL-CE-UKCA			
NOX060E1U00000	720	555	1151 ~ 60	316x640x240	4,3	1151 ~ 22,2	8	420	500	100%	28	28	+20 ÷ +45	-20 ÷ +55	IP55	12, 4/AX	65	22	Electrónica	UL-CE-UKCA			
NOX060E1C00000	720	555	400/460 2 ~ 50/60	316x640x240	1,3	6,3	4	380	450	100%	25	25	+20 ÷ +45	-20 ÷ +55	IP55	-	65	26	CE-UKCA				
NOX080E1C00000	880	705	2301 ~ 50/60	316x640x240	2,4	12,9	6	450	520	100%	25	25	+20 ÷ +45	-20 ÷ +55	IP55	-	65	24	CE-UKCA				
NOX080E1U00000	880	705	2301 ~ 50/60	316x640x240	2,4	12,9	6	450	520	100%	28	28	+20 ÷ +45	-20 ÷ +55	IP55	12, 4/AX	65	24	Electrónica	UL-CE-UKCA			
NOX080E1U00000	880	705	1151 ~ 60	316x640x240	4,2	22,2	8	430	540	100%	28	28	+20 ÷ +45	-20 ÷ +55	IP55	12, 4/AX	65	24	Electrónica	UL-CE-UKCA			
NOX080E1C00000	880	705	400/460 2 ~ 50/60	316x640x240	1,4	7,4	4	450	520	100%	25	25	+20 ÷ +45	-20 ÷ +55	IP55	-	65	28	CE-UKCA				
NOX1080E1C00000	1000	760	2301 ~ 50/60	348x783x220	3	13,1	6	500	600	100%	25	25	+20 ÷ +45	-20 ÷ +55	IP55	-	65	27	CE-UKCA				
NOX1080E1U00000	1000	760	2301 ~ 50/60	348x783x220	3	13,1	6	500	600	100%	28	28	+20 ÷ +45	-20 ÷ +55	IP55	12, 4/AX	65	27	Electrónica	UL-CE-UKCA			
NOX1080E1U00000	1000	760	1151 ~ 60	348x783x220	5,7	28	10	570	670	100%	28	28	+20 ÷ +45	-20 ÷ +55	IP55	12, 4/AX	65	27	Electrónica	UL-CE-UKCA			
NOX1080E1C00000	1000	760	400/460 2 ~ 50/60	348x783x220	1,7	7,5	4	500	600	100%	25	25	+20 ÷ +45	-20 ÷ +55	IP55	-	65	28	CE-UKCA				
NOX1080E1U00000	1000	760	400/460 2 ~ 50/60	348x783x220	1,7	7,5	4	500	600	100%	28	28	+20 ÷ +45	-20 ÷ +55	IP55	12, 4/AX	65	29	Electrónica	UL-CE-UKCA			
NOX1280E1C00000	1250	930	2301 ~ 50/60	400x1000x250	3,2	17,1	6	590	680	100%	25	25	+20 ÷ +45	-20 ÷ +55	IP55	-	65	34	CE-UKCA				
NOX1280E1U00000	1250	930	2301 ~ 50/60	400x1000x250	3,2	17,1	6	590	680	100%	28	28	+20 ÷ +45	-20 ÷ +55	IP55	12, 4/AX	65	34	Electrónica	UL-CE-UKCA			
NOX1280E1U00000	1250	930	1151 ~ 60	400x1000x250	6,1	28	10	620	760	100%	28	28	+20 ÷ +45	-20 ÷ +55	IP55	12, 4/AX	65	34	Electrónica	UL-CE-UKCA			
NOX1280E1C00000	1250	930	400/460 2 ~ 50/60	400x1000x250	1,8	9,8	4	590	680	100%	25	25	+20 ÷ +45	-20 ÷ +55	IP55	-	65	39	CE-UKCA				
NOX1680E1C00000	1600	1100	2301 ~ 50/60	400x1000x250	3,9	16,2	8	720	820	100%	25	25	+20 ÷ +45	-20 ÷ +55	IP55	-	65	38	CE-UKCA				
NOX1680E1U00000	1600	1100	2301 ~ 50/60	400x1000x250	4,3	19,7	8	720	820	100%	28	28	+20 ÷ +45	-20 ÷ +55	IP55	12, 4/AX	65	39	Electrónica	UL-CE-UKCA			
NOX1680E1U00000	1600	1100	1151 ~ 60	400x1000x250	8,2	42	16	830	960	100%	28	28	+20 ÷ +45	-20 ÷ +55	IP55	12, 4/AX	65	39	Electrónica	UL-CE-UKCA			
NOX1680E1C00000	1600	1100	400/460 2 ~ 50/60	400x1000x250	2,2	9,3	4	720	820	100%	25	25	+20 ÷ +45	-20 ÷ +55	IP55	-	65	49	CE-UKCA				
NOX1680E1U00000	1600	1100	400/460 2 ~ 50/60	400x1000x250	2,5	11,3	6	720	820	100%	28	28	+20 ÷ +45	-20 ÷ +55	IP55	12, 4/AX	65	49	Electrónica	UL-CE-UKCA			
NOX2080E1C00000	2000	1500	2301 ~ 50/60	400x1000x250	4,8	21,8	10	990	1130	100%	25	25	+20 ÷ +45	-20 ÷ +55	IP55	-	77	39	CE-UKCA				
NOX2080E1U00000	2000	1500	2301 ~ 50/60	400x1000x250	4,8	21,8	10	990	1130	100%	28	28	+20 ÷ +45	-20 ÷ +55	IP55	12, 4/AX	77	39	Electrónica	UL-CE-UKCA			
NOX2080E1U00000	2000	1500	1151 ~ 60	400x1000x250	11,3	56,8	16	1170	1360	100%	28	28	+20 ÷ +45	-20 ÷ +55	IP55	12, 4/AX	77	39	Electrónica	UL-CE-UKCA			
NOX2080E1C00000	2000	1500	4003 ~ 50/4603 ~ 60	400x1000x250	1,6	12	4	870	1050	100%	25	25	+20 ÷ +45	-20 ÷ +55	IP55	-	77	41	CE-UKCA				
NOX2080E1U00000	2000	1500	4003 ~ 50/4603 ~ 60	400x1000x250	1,6	12	4	870	1050	100%	28	28	+20 ÷ +45	-20 ÷ +55	IP55	12, 4/AX	77	43	Electrónica	UL-CE-UKCA			

13. DATOS TÉCNICOS F.21

Salida de refrigeración útil	Suministro alimentación	Dimensiones (An. x Al. x Pr.)	Corriente de arranque máx.	Corriente máx.	Corriente de arranque T	Prefusible eléctrica	Capacidad de trabajo	Ciclo de máx.	Corriente máx.	Intervalo de temperatura del armario	Intervalo de temperatura ambiente	Circuito interno de protección	NEMA	Nivel de ruido	Peso	Control de temperatura	Conformidad
EN14511																	
A35 A35 A50																	
A35 A35 A50																	
Anch.	Anch.	V ~ Hz	A	A	A	Anch.	Anch.	-	bar	°C	°C	IP	Tipo	dB(A)	kg	-	-
NOX30B0E1C00000	3000	2210	230 1 ~ 50/60	5,2	35	10	1190	1380	100 %	25	+20 ÷ +45	-20 ÷ +55	IP55	-	70	61	CE - UKCA
NOX30B0E1U00000	3000	2210	230 1 ~ 50/60	5,2	35	10	1190	1380	100 %	28	+20 ÷ +45	-20 ÷ +55	IP55	12, 4/4X	70	61	Electrónica
NOX30H0E1C00000	3000	2210	4003 ~ 50/ 4603 ~ 60	2,4	20	6	1140	1350	100 %	25	+20 ÷ +45	-20 ÷ +55	IP55	-	70	65	Placa
NOX30H0E1U00000	3000	2210	4003 ~ 50/ 4603 ~ 60	2,4	20	6	1140	1350	100 %	28	+20 ÷ +45	-20 ÷ +55	IP55	12, 4/4X	70	65	Electrónica
NOX40B0E1C00000	3850	2650	230 1 ~ 50/60	7,8	37	16	1670	1980	100 %	25	+20 ÷ +45	-20 ÷ +55	IP55	-	70	65	CE - UKCA
NOX40B0E1U00000	3850	2650	230 1 ~ 50/60	7,8	37	16	1670	1980	100 %	28	+20 ÷ +45	-20 ÷ +55	IP55	12, 4/4X	70	65	Electrónica
NOX40H0E1C00000	3850	2650	4003 ~ 50/ 4603 ~ 60	3,1	16	6	1580	1920	100 %	25	+20 ÷ +45	-20 ÷ +55	IP55	-	70	69	Placa
NOX40H0E1U00000	3850	2650	4003 ~ 50/ 4603 ~ 60	3,6	18	8	1780	2050	100 %	28	+20 ÷ +45	-20 ÷ +55	IP55	12, 4/4X	70	69	Electrónica
NOX60H0E1C00000	5400	4200	4003 ~ 50/ 4603 ~ 60	3,7	32	8	1950	2470	100 %	25	+20 ÷ +45	-20 ÷ +55	IP55	-	72	104	Electrónica
NOX60H0E1U00000	5400	4200	4003 ~ 50/ 4603 ~ 60	3,7	32	8	1950	2470	100 %	28	+20 ÷ +45	-20 ÷ +55	IP55	12, 4/4X	72	104	Placa

14. RENDIMIENTO F.22

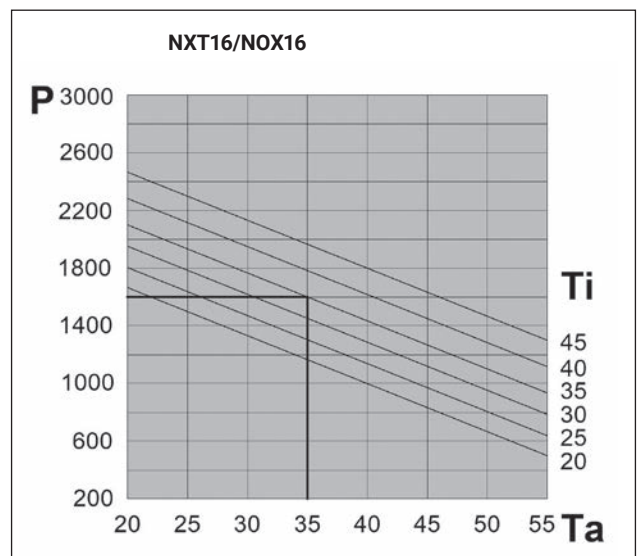
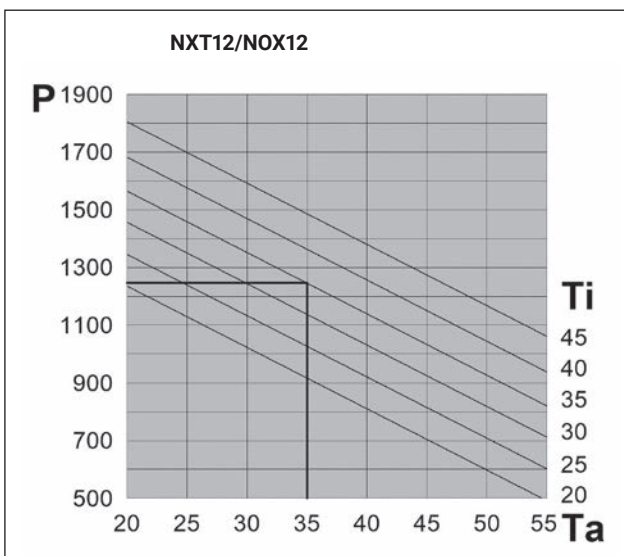
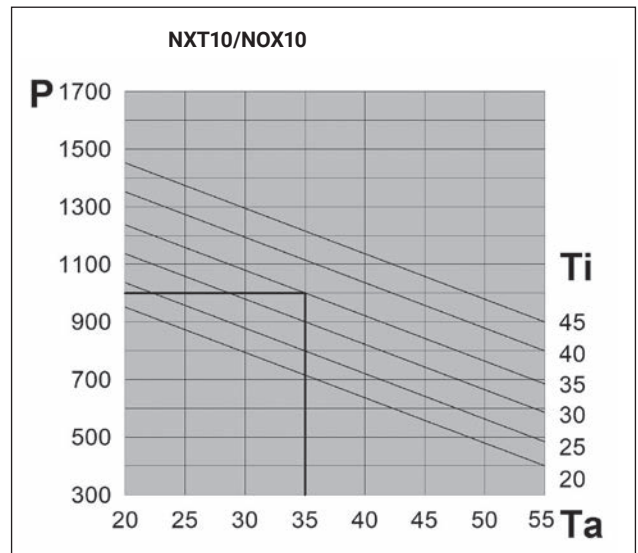
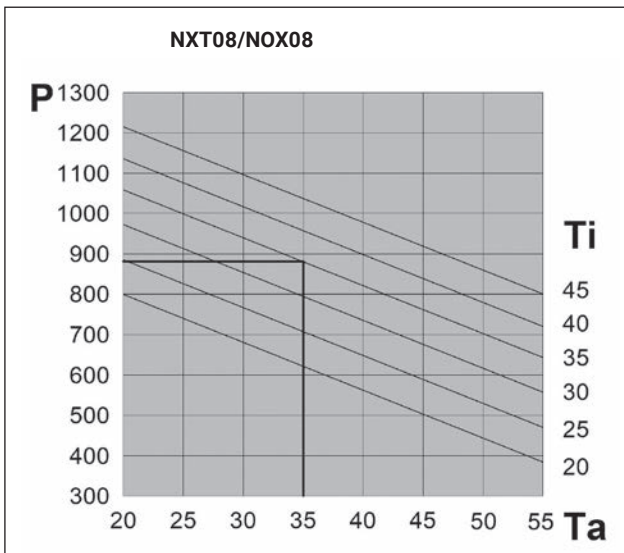
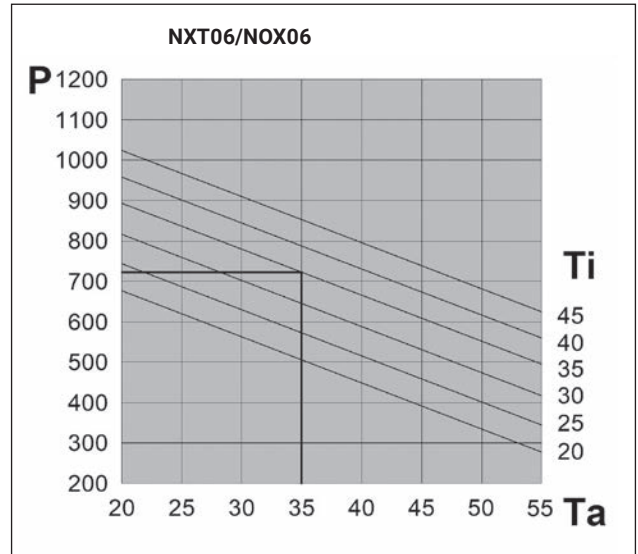
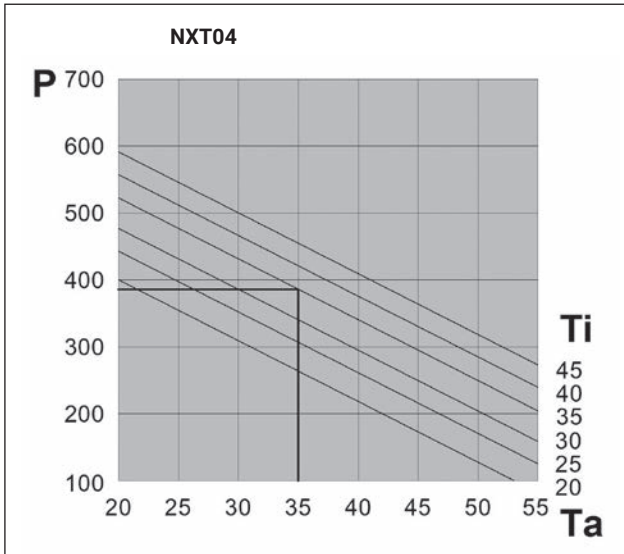

14. RENDIMIENTO F.22

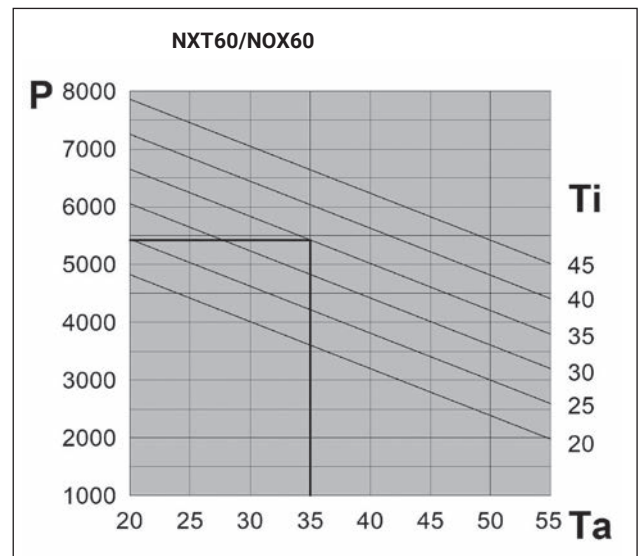
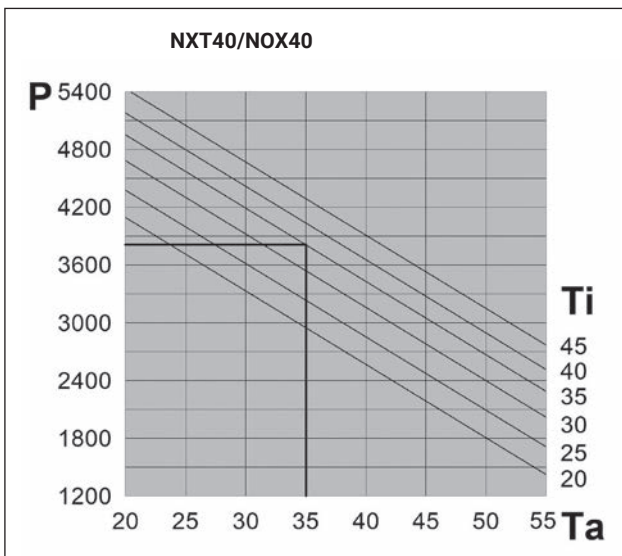
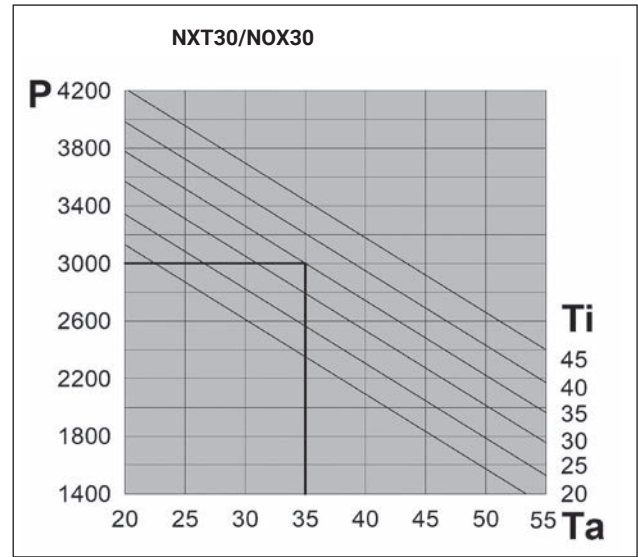
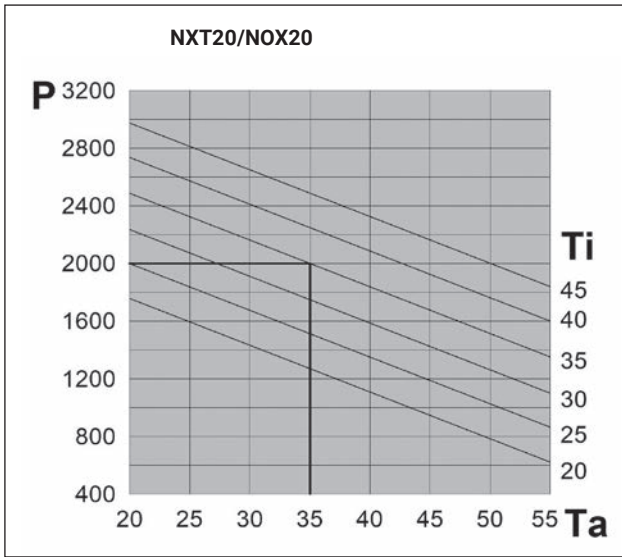

P (W)	Ta (°C)	Ti (°C)
Salida de refrigeración útil	Temperatura ambiente	Temperatura interna del armario

15. DIMENSIONES F.23

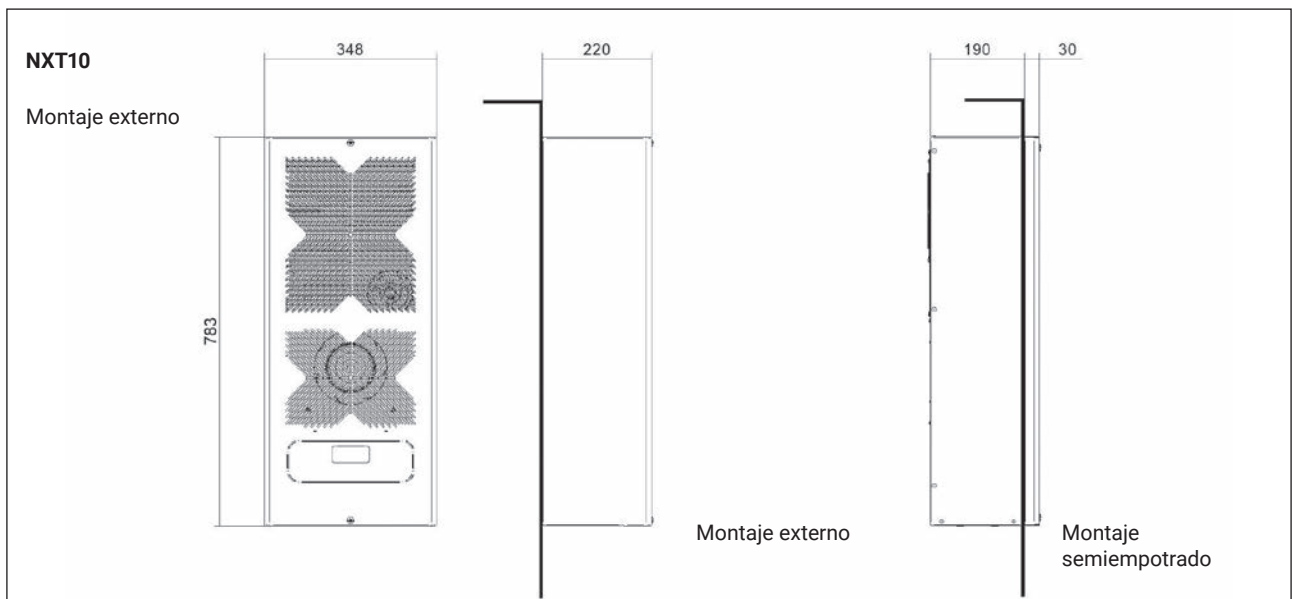
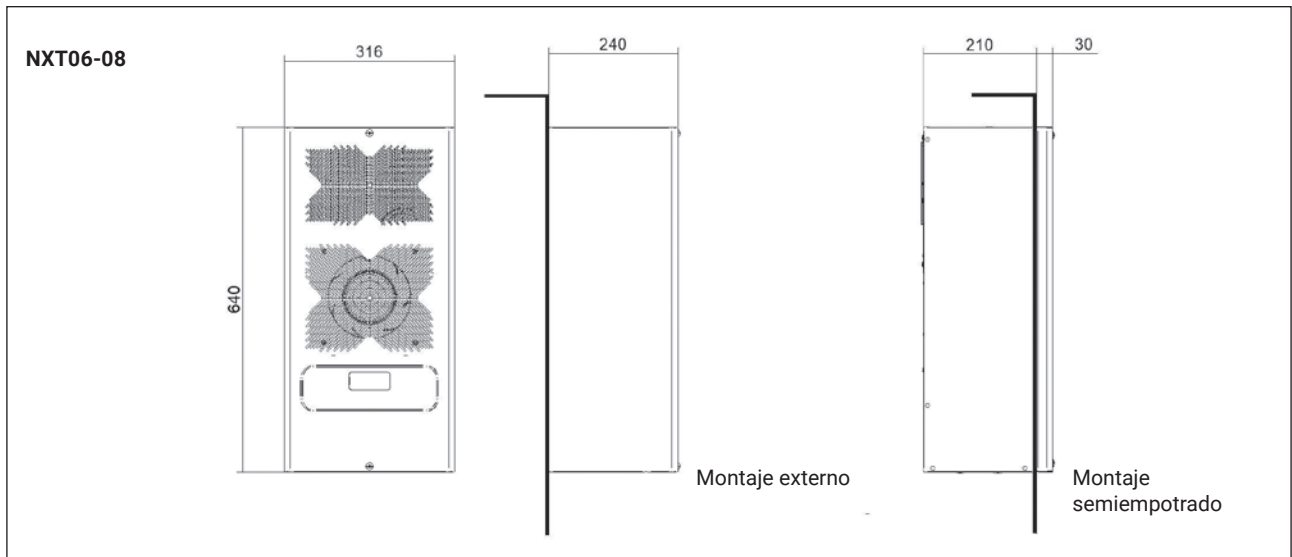
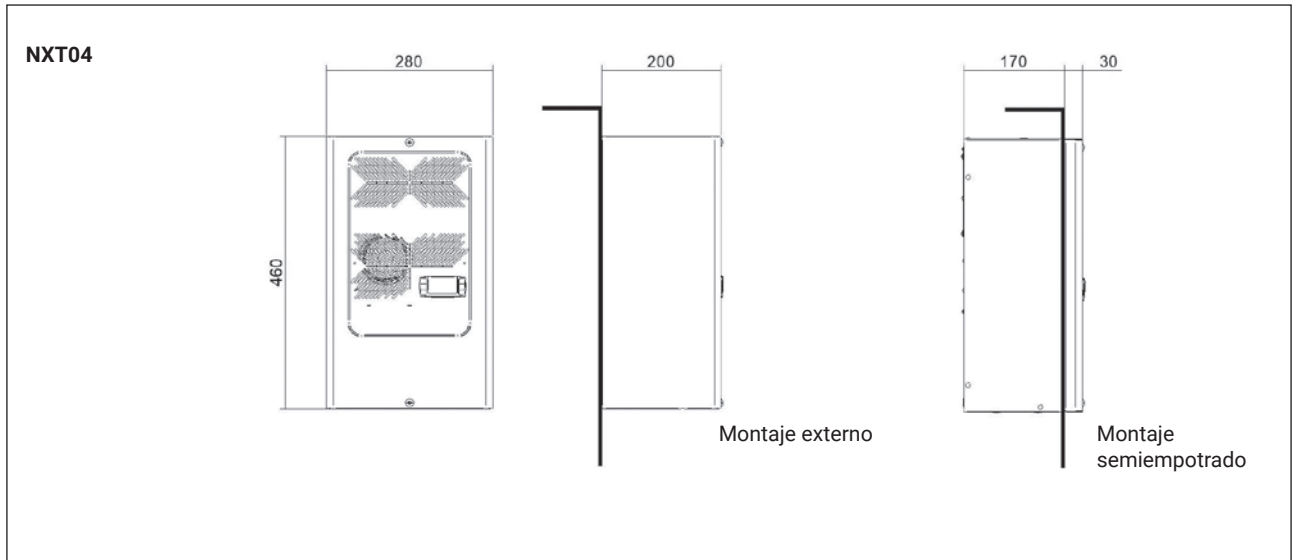

15. DIMENSIONES F.23

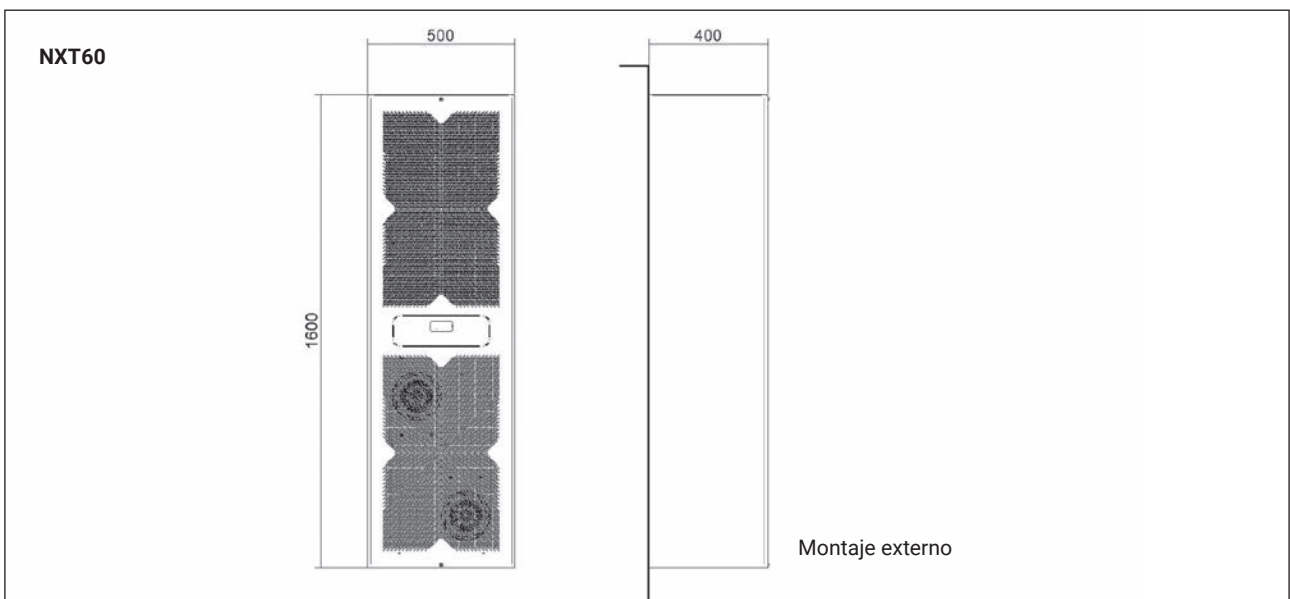
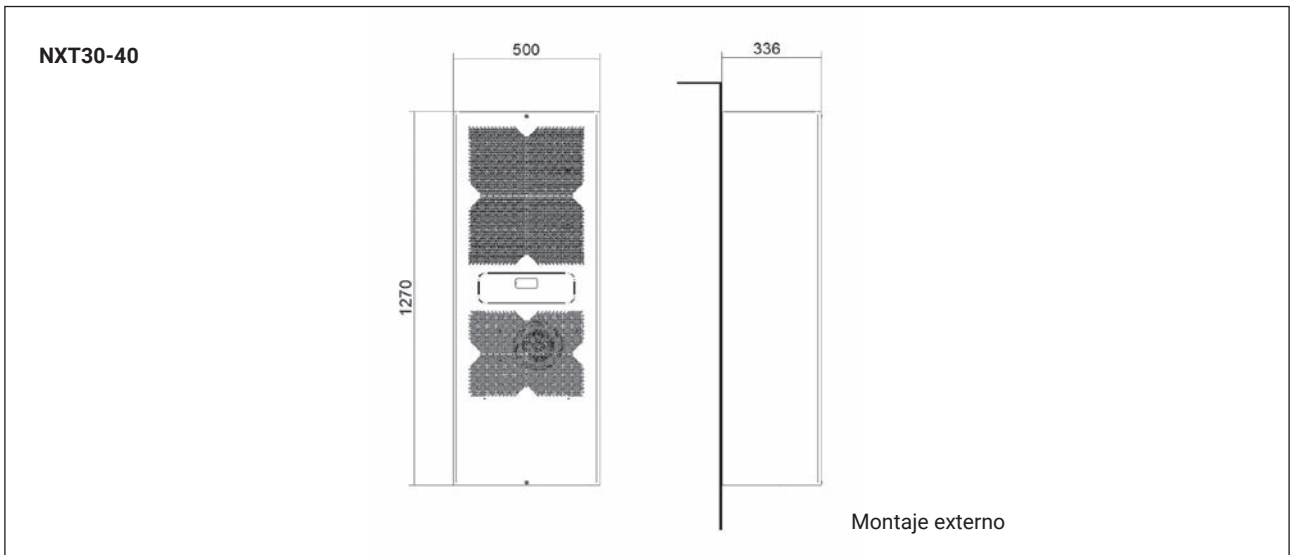
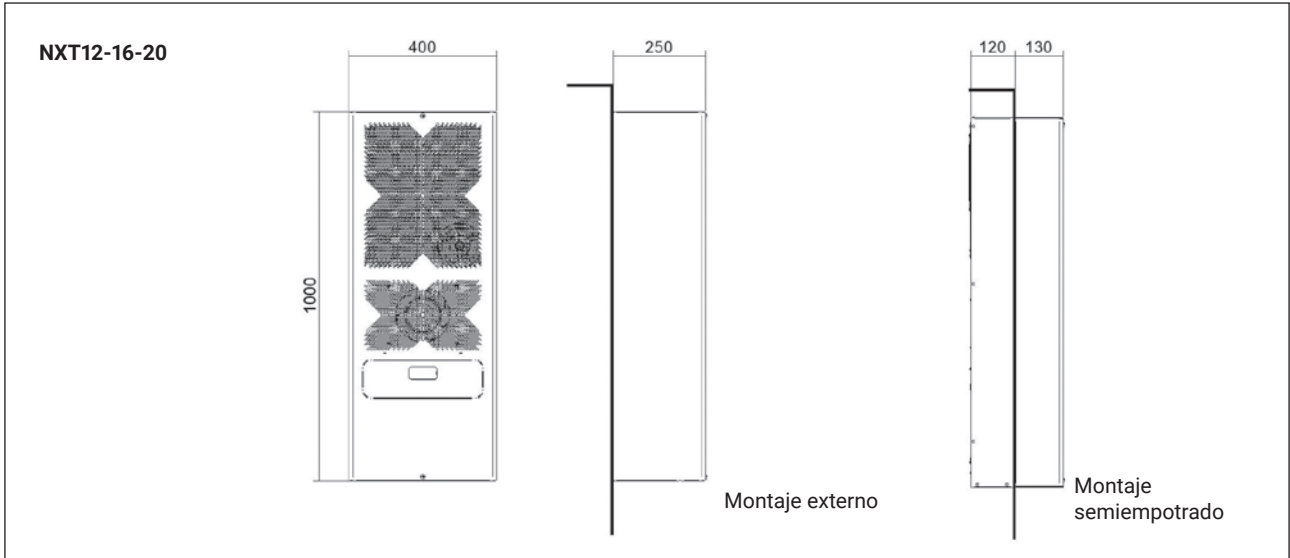

15. DIMENSIONES F.23

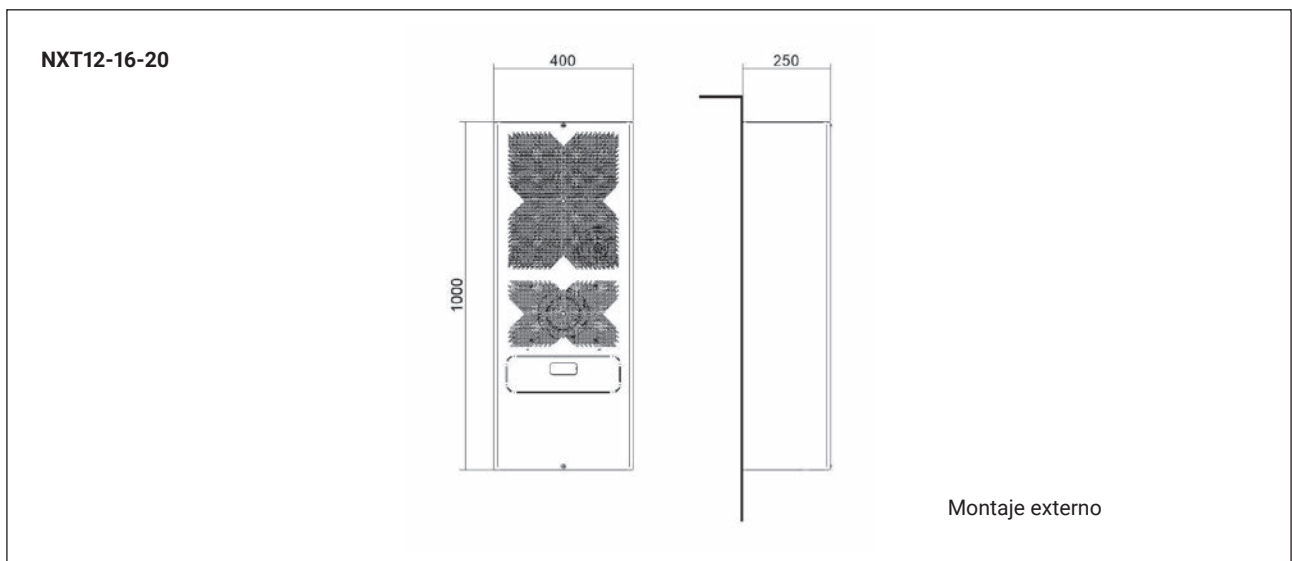
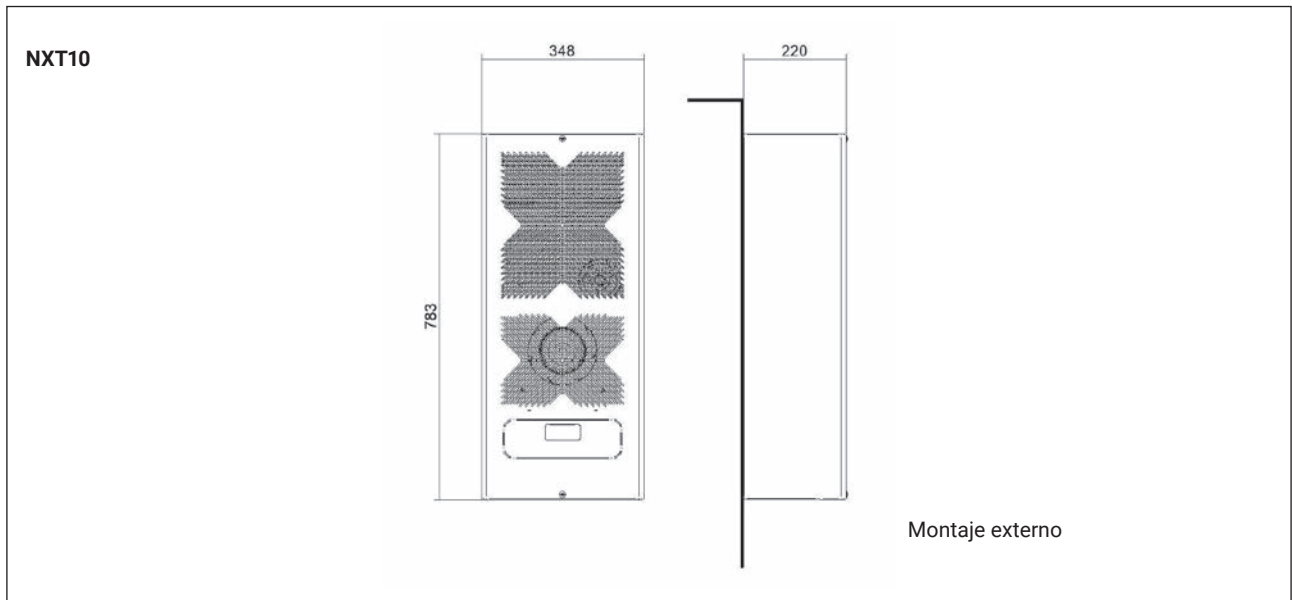
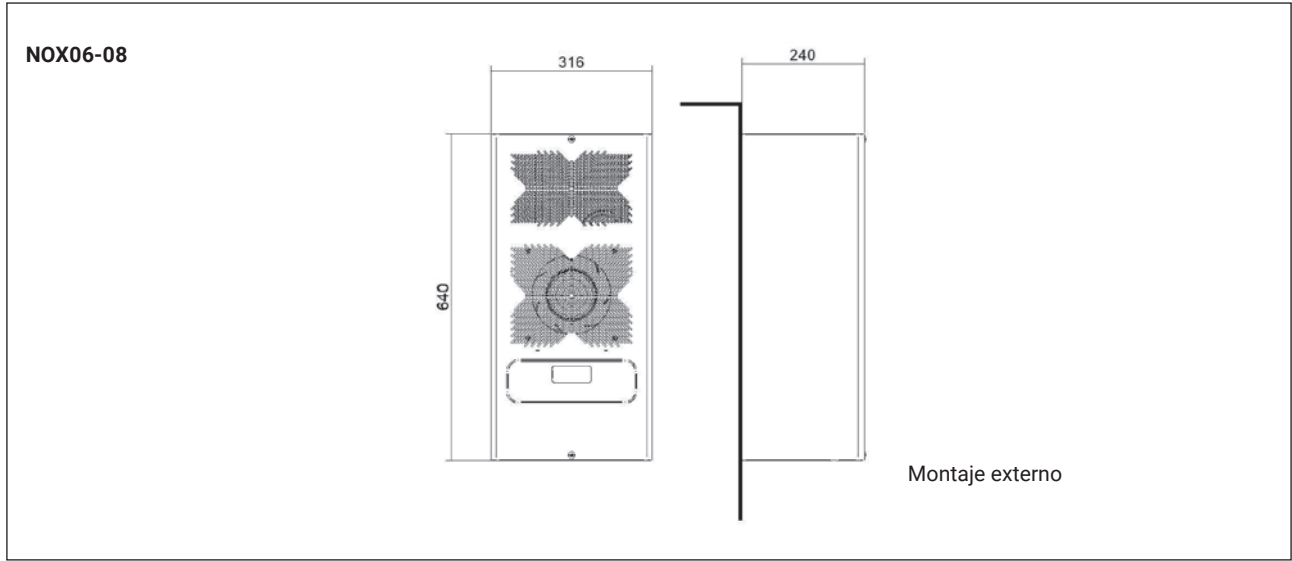

15. DIMENSIONES F.23

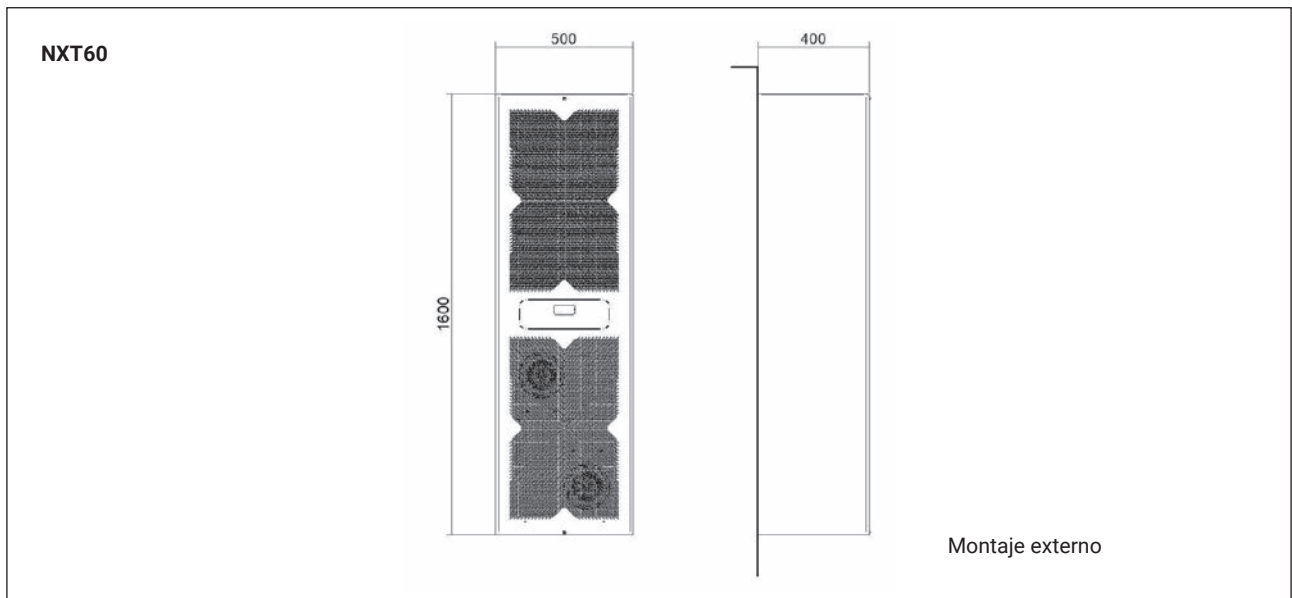
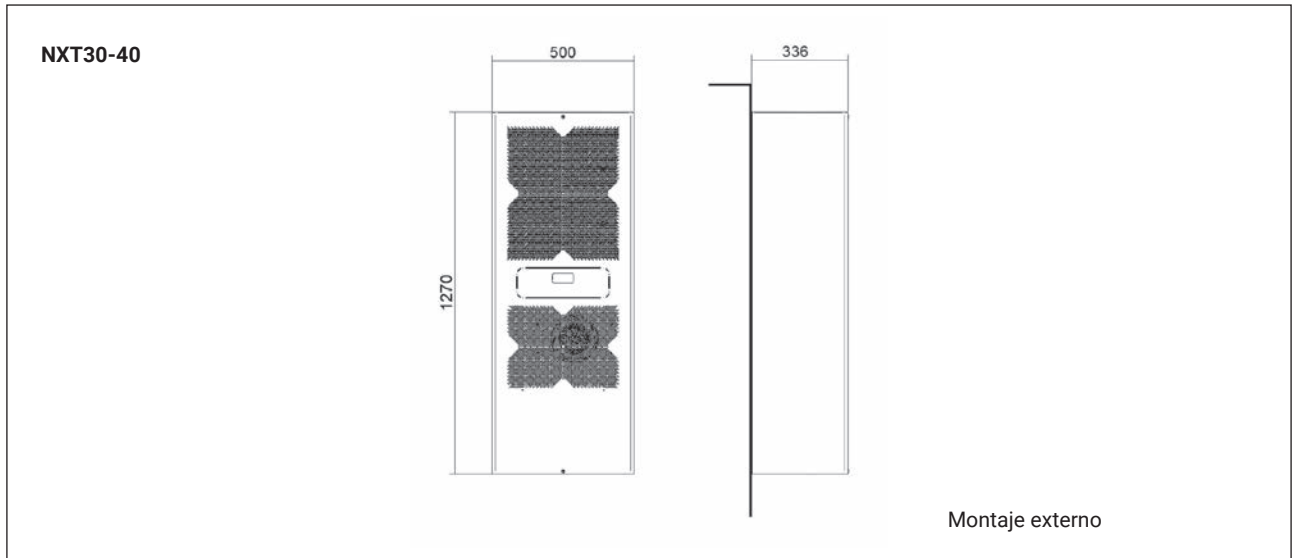

16. PIEZAS DE REPUESTO F.24

NXT04

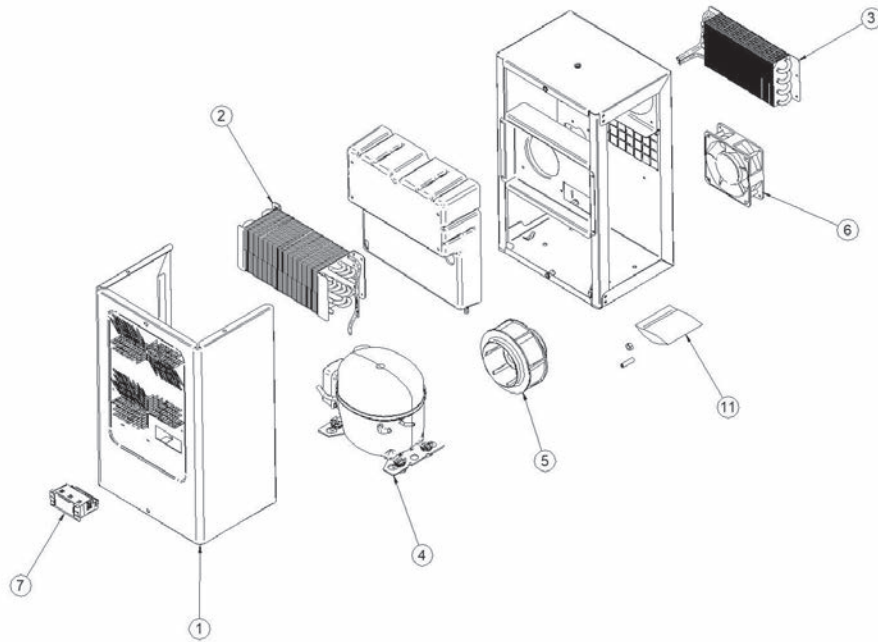

NXT06-08
NOX06-08

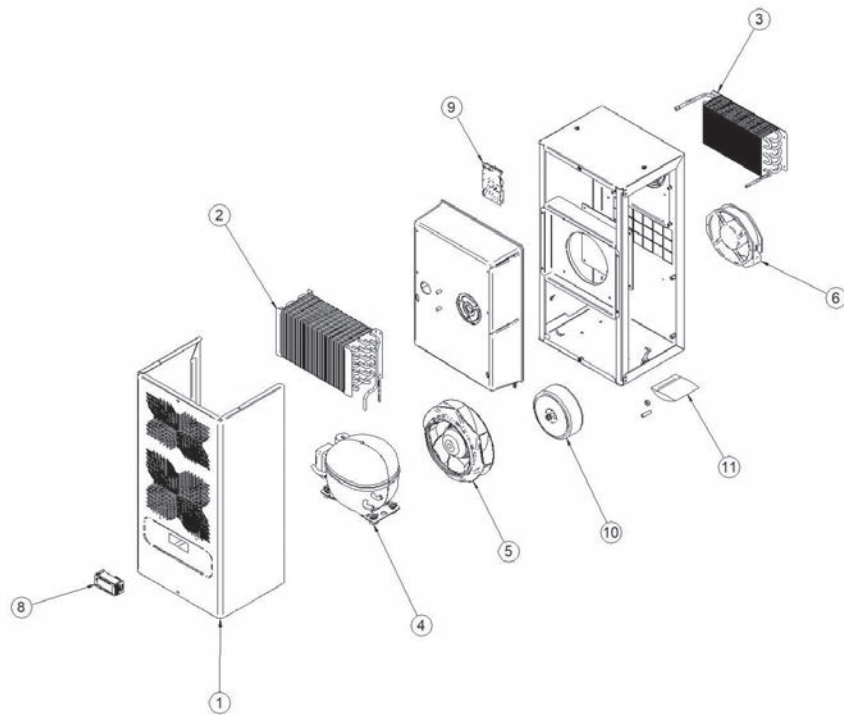

- | | | | |
|-------------------------|-------------------------------|----------------------|----------------------------------|
| 1. Estructura delantera | 4. Compresor | 7. Control eléctrico | 10. Autotransformador |
| 2. Condensador | 5. Ventilador del condensador | 8. Pantalla | 11. Kit de accesorios de montaje |
| 3. Evaporador | 6. Ventilador del evaporador | 9. Placa electrónica | |

Al realizar un pedido, se necesita la siguiente información: modelo, número de serie, fecha de producción, código de las piezas solicitadas

16. PIEZAS DE REPUESTO F.24

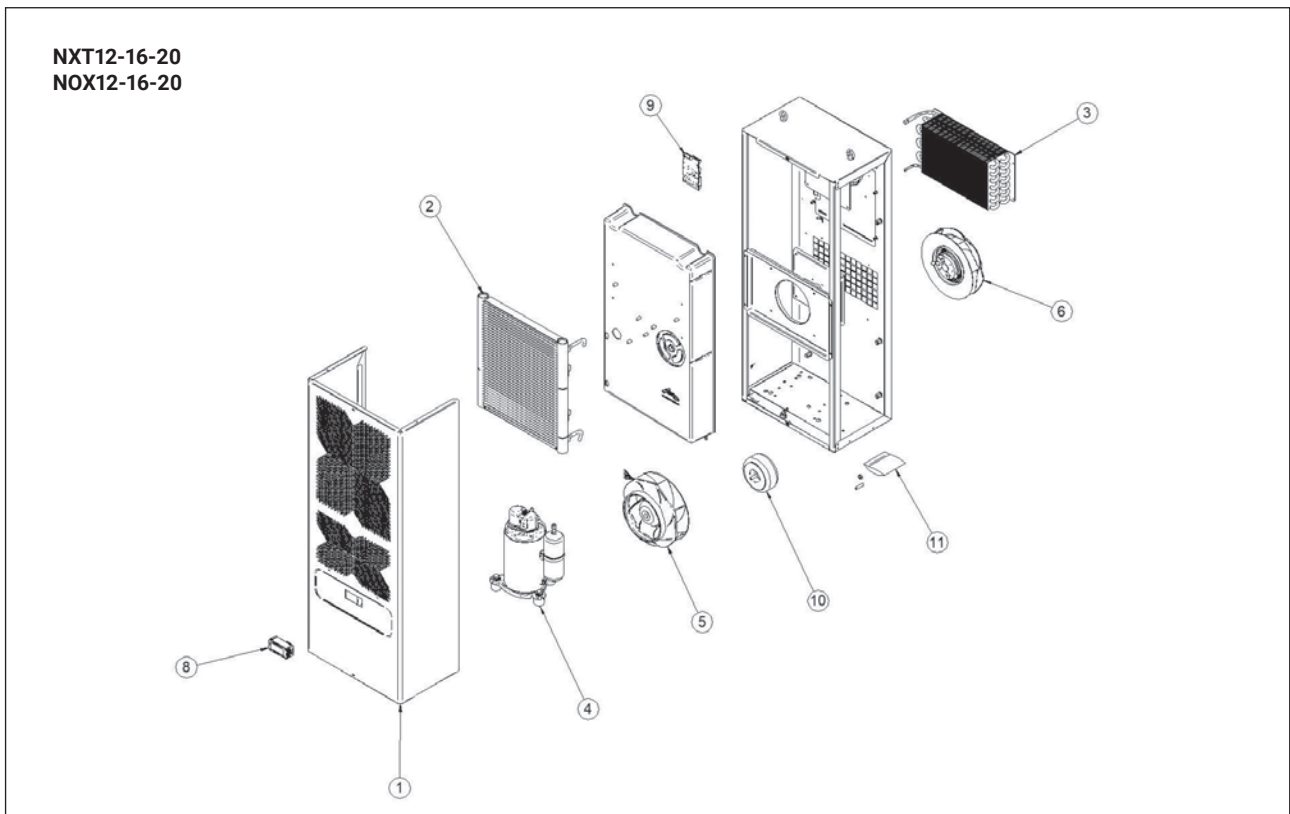
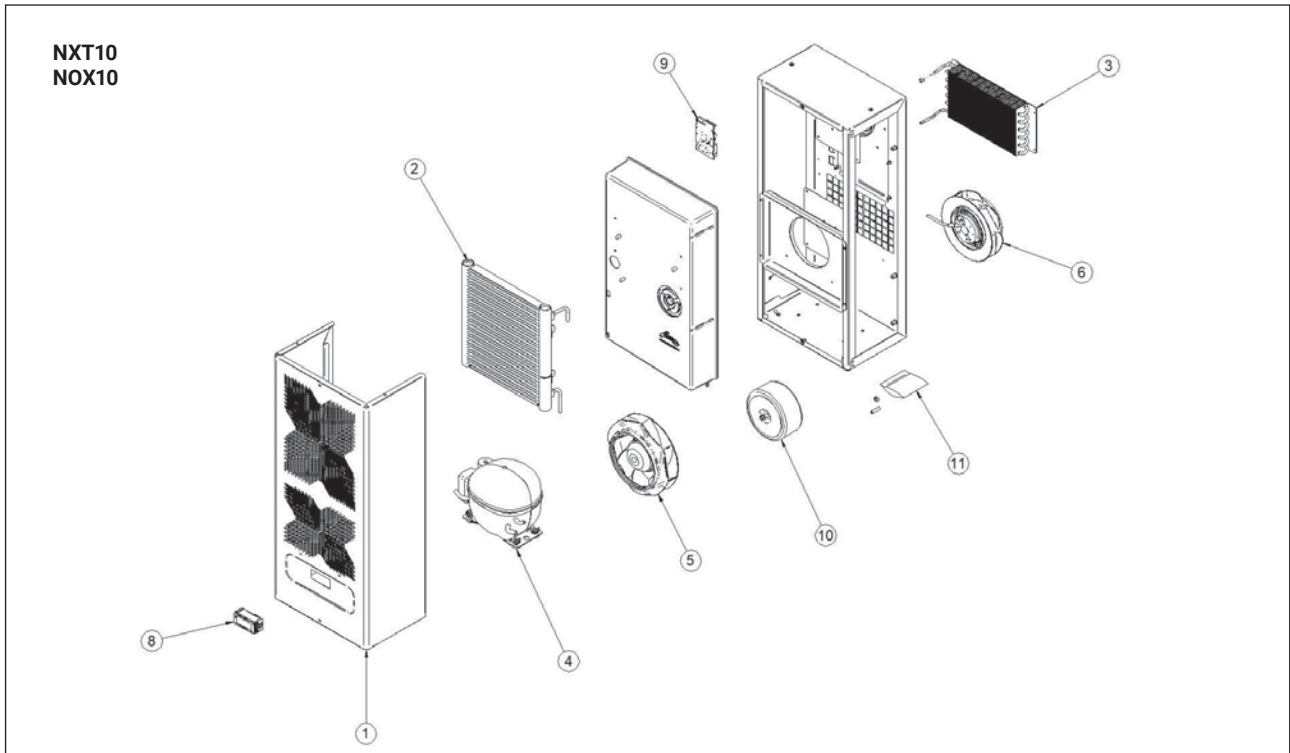

- | | | | |
|-------------------------|-------------------------------|----------------------|----------------------------------|
| 1. Estructura delantera | 4. Compresor | 7. Control eléctrico | 10. Autotransformador |
| 2. Condensador | 5. Ventilador del condensador | 8. Pantalla | 11. Kit de accesorios de montaje |
| 3. Evaporador | 6. Ventilador del evaporador | 9. Placa electrónica | |

Al realizar un pedido, se necesita la siguiente información: modelo, número de serie, fecha de producción, código de las piezas solicitadas

16. PIEZAS DE REPUESTO F.24

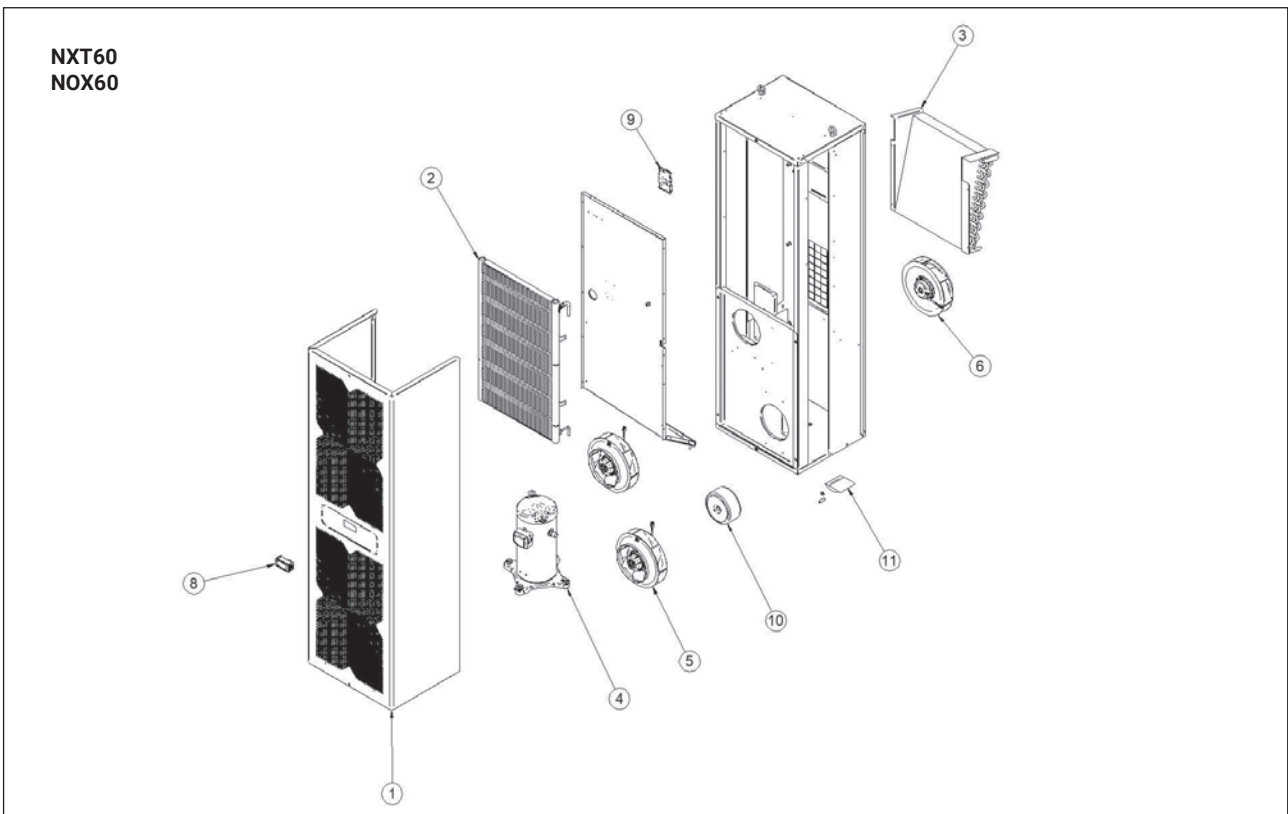
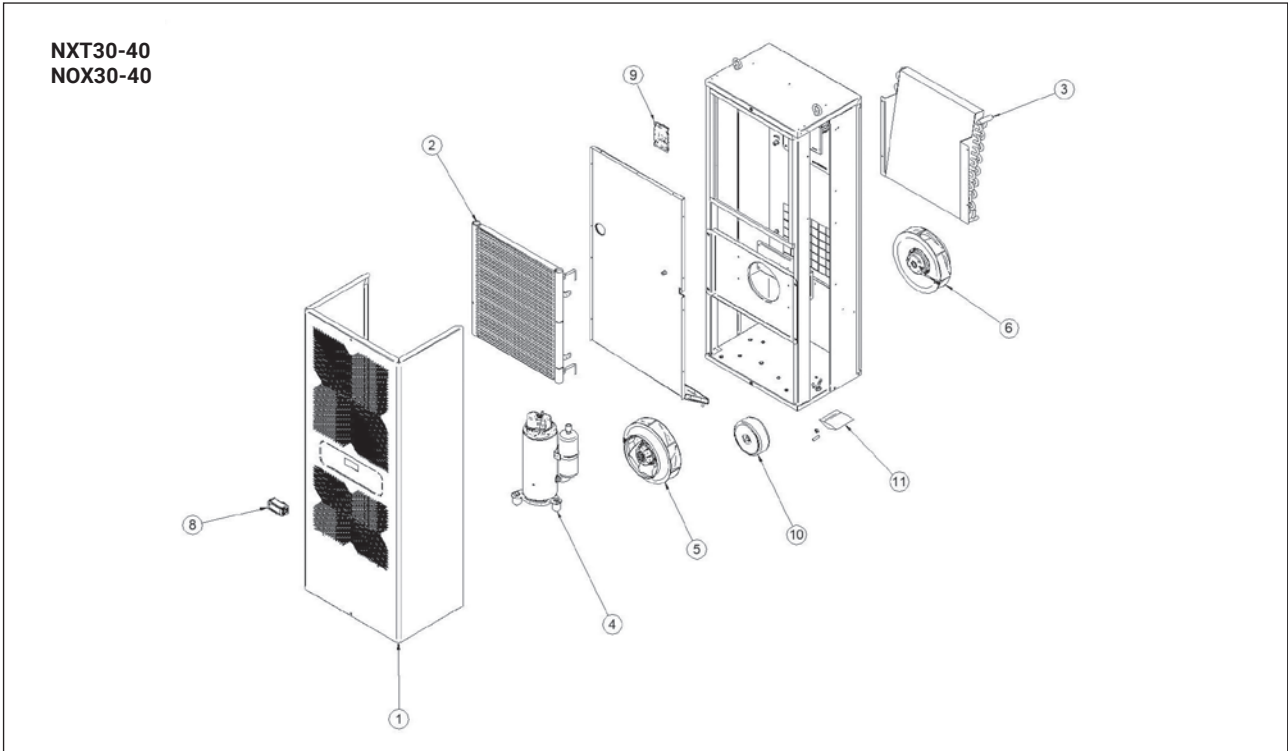

- | | | | |
|-------------------------|-------------------------------|----------------------|----------------------------------|
| 1. Estructura delantera | 4. Compresor | 7. Control eléctrico | 10. Autotransformador |
| 2. Condensador | 5. Ventilador del condensador | 8. Pantalla | 11. Kit de accesorios de montaje |
| 3. Evaporador | 6. Ventilador del evaporador | 9. Placa electrónica | |

Al realizar un pedido, se necesita la siguiente información: modelo, número de serie, fecha de producción, código de las piezas solicitadas

17. GARANTÍA

TEXA INDUSTRIES S.r.l. garantiza que el producto no presenta defectos de calidad. También garantiza durante 12 meses todos los componentes del producto a partir de la fecha de envío y cuando se utilicen en las siguientes condiciones:

1. Cuando las temperaturas del panel o el armario no sean superiores o inferiores a las indicadas en la placa de características.
2. En circuitos o sistemas que no requieran una capacidad de refrigeración superior a la indicada en la placa de características.
3. En instalaciones en las que las temperaturas no sean superiores ni inferiores a las indicadas en la placa de características.
4. En paneles o armarios con un nivel de protección mínimo IP54.
5. Cuando se cumplan las instrucciones del manual de funcionamiento y mantenimiento suministrado con cada producto.

Esta garantía no cubre ningún daño del producto como consecuencia de lo siguiente:

- a. Uso de un tipo y una cantidad de gas en el circuito de refrigeración diferentes a los indicados en la placa de características.
- b. Uso del producto en instalaciones inadecuadas, por ejemplo, donde haya una atmósfera ácida o corrosiva.

Cada vez que se detecte un componente defectuoso durante el plazo de la garantía, el fabricante, según su criterio incuestionable, lo reparará o sustituirá gratuitamente, ya sea en su fábrica o en una de sus empresas autorizadas. El fabricante no se hará cargo de los gastos adicionales en los que se incurra por el desmontaje, la manipulación y la instalación, si es necesario. Cualquier trabajo de mantenimiento necesario y solicitado por el propio cliente, incluso si se realiza durante el plazo de la garantía, se facturará según las tarifas del fabricante. Los productos reparados o sustituidos no modifican en modo alguno el tiempo de inicio o finalización de la garantía. El fabricante solamente será responsable de la reparación o sustitución de los productos defectuosos, y el reenvío de los productos se efectuará con portes debidos. Es responsabilidad del cliente asegurarse de que el producto esté correctamente conectado a tierra y bien instalado, y que la alimentación es correcta de acuerdo con las normas vigentes. Se debe hacer referencia a las leyes vigentes en materia de responsabilidad por daños causados por un producto defectuoso, para los cuales el fabricante dispone de un seguro.

Para beneficiarse de las condiciones de la garantía y de la información sobre el producto, es indispensable disponer del documento de compra y el número de serie del producto que encontrará en la placa de características. La placa de características está impresa en plástico y la información permanecerá en perfecto estado durante mucho tiempo, incluso en instalaciones y entornos con unas condiciones especialmente difíciles.

⚠ ATENCIÓN: Cualquier manipulación indebida del producto provocará automáticamente la anulación de la garantía.

18. SERVICIO DE ASISTENCIA

Si desea obtener información sobre averías en la máquina, información técnica o asesoramiento sobre la instalación, póngase en contacto con el servicio de asistencia: TEXA INDUSTRIES S.r.l.

Strada Cà Bruciata, 5 46020 – Pegognaga (MN) – ITALIA
Tel.: 0376 – 554511 – correo electrónico: texa.service@nVent.com

Antes de ponerse en contacto con el servicio de asistencia del fabricante, tenga a mano la siguiente información:

- A. El código completo de la máquina.
- B. El número de serie de la máquina.

Todas las solicitudes de asistencia deben enviarse al fabricante por escrito, por correo electrónico o fax.

⚠ Advertencia: El equipo solo se puede devolver al fabricante previa solicitud y previa aprobación por parte del propio fabricante.

19. NOTAS

A series of horizontal dotted lines for taking notes, spanning the width of the page.







Norteamérica

service@nVent.com
Tel. +1 763 422 2211

Siga las instrucciones para la opción 1, luego la opción 2 y luego la opción 3.

Los demás lugares

texa.service@nVent.com
Tel. +39 0376 554511



Nuestra poderosa cartera de marcas:

CADDY ERICO HOFFMAN ILSCO SCHROFF TRACHTE